



แผนการจัดการเรียนรู้ที่ ๑

หน่วยการเรียนรู้ที่ ๕ บทพากย์เอราวัณ สร้างสรรค์วรรณศิลป์

เรื่อง บทพากย์เอราวัณ

วิชาภาษาไทยพื้นฐาน ท๒๓๑๐๒

กลุ่มสาระการเรียนรู้ภาษาไทย

ชั้นมัธยมศึกษาปีที่ ๓

ภาคเรียนที่ ๒

ปีการศึกษา ๒๕๖๐

เวลาเรียน ๓ คาบ

ผู้สอน นายการัณยภาส สัมดี

อาจารย์พี่เลี้ยง อ. ดร.บัวลักษณ์ นาคทรงแก้ว

มาตรฐานการเรียนรู้

มาตรฐาน ท ๕.๑ เข้าใจและแสดงความคิดเห็น วิเคราะห์วรรณคดีและวรรณกรรมไทยอย่างเห็นคุณค่าและนำมาประยุกต์ใช้ในชีวิตจริง ๆ

ตัวชี้วัด

ม.๓/๑ สรุปเนื้อหาวรรณคดี วรรณกรรม และวรรณกรรมท้องถิ่นในระดับที่ยากยิ่งขึ้น

จุดประสงค์การเรียนรู้

๑. นักเรียนสามารถบอกประวัติความเป็นมา ผู้แต่งและฉันทลักษณ์ของเรื่องได้
๒. นักเรียนสามารถเขียนสรุปเรื่อง ความเป็นมา ประวัติผู้แต่งและลักษณะฉันทลักษณ์ของเรื่องได้
๓. นักเรียนมีมารยาทในเขียน

สาระสำคัญ

บทพากย์เอราวัณเป็นตอนหนึ่งในวรรณคดีเรื่องรามเกียรติ์ที่ใช้สำหรับการแสดงมหรสพ โดดเด่นทางด้านวรรณศิลป์ การใช้ถ้อยคำ เพื่อพรรณนาตัวละคร และฉากท้องเรื่องซึ่งทำให้ผู้อ่านเกิดจินตภาพ

สาระการเรียนรู้

บทพากย์เอราวัณ

คุณลักษณะอันพึงประสงค์

๑. ใฝ่เรียนรู้
๒. มุ่งมั่นในการทำงาน

สมรรถนะสำคัญ

การสรุปความ

กิจกรรมนาเข้าสู่บทเรียน

๑. ครูนำภาพช้างเอราวัณ มาให้นักเรียนดู แล้วให้นักเรียนร่วมกันแสดงความคิดเห็นเกี่ยวกับลักษณะของช้างเอราวัณ



กิจกรรมพัฒนาผู้เรียน

๑. ครูอธิบายความเป็นมา ประวัติผู้แต่งและลักษณะคำประพันธ์ของบทพากย์เอราวัณ
๒. นักเรียนเขียนสรุปเรื่องที่ครูอธิบายลงสมุด ครูสอดแทรกเรื่องมารยาทในการเขียน
๓. นักเรียนอ่านเรื่องบทพากย์เอราวัณแบบคร่าวด้วยตนเอง
๔. นักเรียนจับคู่ศึกษาเรื่องบทพากย์เอราวัณและแปลความหมายของคำศัพท์ในเรื่อง
๕. นักเรียนจับสลากบทประพันธ์จากเรื่องบทพากย์เอราวัณ จากนั้นให้นักเรียนคัดลอกบทที่ได้ลงในสมุด เพื่อถอดคำประพันธ์ และเขียนคำศัพท์ที่น่าสนใจของบทตนเอง
๖. นักเรียนแต่ละคนพูดบทประพันธ์ที่ตนได้รับมอบหมายให้ไปถอดคำประพันธ์ทุกคน

กิจกรรมรวบยอด

๑. ครูสุ่มนักเรียนสรุปเรื่องบทพากย์เอราวัณจากที่ได้ฟังเพื่อนทุกคนพูด
๒. ครูและนักเรียนร่วมกันสรุปเรื่องบทพากย์เอราวัณ

สื่อการเรียนการสอน

๑. ภาพช้างเอราวัณ
๒. power point ความเป็นมา ประวัติผู้แต่งและลักษณะคำประพันธ์
๓. หนังสือเรียนรายวิชาภาษาไทยวรรณคดีวิจักษ์ ชั้นมัธยมศึกษาปีที่ ๓

การวัดและประเมินผล

เป้าหมาย	หลักฐาน	เครื่องมือวัด	เกณฑ์การประเมิน
ตรวจสอบการเขียนสรุป เรื่องบทพากย์เอราวัณ โดยมีหัวข้อต่อไปนี้ - สรุปเรื่อง -ความเป็นมา -ประวัติผู้และลักษณะ -ฉันทลักษณ์ของเรื่อง	สมุดวิชาภาษาไทย	แบบประเมินการเขียนสรุป	เขียนครบทุกหัวข้อและมี ความถูกต้องชัดเจน ลายมืออ่านง่าย ตัวบรรจง รักษาความสะอาดในการ ทำงาน ได้ ๕ คะแนน -เขียนครบทุกหัวข้อแต่ยังไม่ ถูกต้อง ๔ คะแนน -เขียนครบทุกหัวข้อ ๓ คะแนน

ลงชื่อ.....ผู้สอน
 (นายการณยภาส สัมดี)
 นักศึกษาฝึกประสบการณ์วิชาชีพ

ลงชื่อ.....ผู้สอน
 (อาจารย์ดร.บัวลักษณ์ นาคทรงแก้ว)
 อาจารย์พี่เลี้ยง

เกณฑ์การประเมิน

ประเด็น	คะแนน
เขียนครบทุกหัวข้อและมีความถูกต้องชัดเจน ลายมืออ่านง่าย ตัวบรรจง รักษาความสะอาดในการทำงาน ทำงานเรียบร้อย	๕
เขียนครบทุกหัวข้อและมีความถูกต้องชัดเจน ลายมืออ่านง่าย ตัวบรรจง	๔
เขียนครบทุกหัวข้อและมีความถูกต้องชัดเจน	๓
เขียนครบทุกหัวข้อแต่ยังไม่ชัดเจน ลายมืออ่านยาก	๒

บันทึกหลังสอน

๑. ผลการสอน

.....

.....

.....

.....

.....

๒. ปัญหาและอุปสรรค

.....
.....
.....
.....

๓. ข้อเสนอแนะ

.....
.....
.....

ลงชื่อ.....ผู้สอน
(นายการัณยภาส สัมดี)

ความเห็นของหัวหน้ากลุ่มสาระการเรียนรู้วิชาภาษาไทย

.....

ลงชื่อ.....
(อาจารย์ ภาคภูมิ คล้ายทอง)
หัวหน้ากลุ่มสาระการเรียนรู้วิชาภาษาไทย

ความเห็นของรองผู้อำนวยการโรงเรียนฝ่ายวิชาการ

.....
.....

ลงชื่อ.....
(อาจารย์ สุดารัตน์ ศรีมา)
รองผู้อำนวยการฝ่ายวิชาการ

แบบประเมินคุณลักษณะอันพึงประสงค์
ภาคเรียนที่ ๑ ปีการศึกษา ๒๕๕๙

ชื่อ-สกุลนักเรียน.....ห้อง.....เลขที่.....

คำชี้แจง : ให้ผู้สอน สังเกตพฤติกรรมของนักเรียนในระหว่างเรียนและนอกเวลาเรียน แล้วขีด ✓

ลงในช่องที่ตรงกับระดับคะแนน

คุณลักษณะ อันพึงประสงค์	รายการประเมิน	ระดับคะแนน			
		๓	๒	๑	๐
๑. ใฝ่หาความรู้	๑.๑ แสวงหาข้อมูลจากแหล่งเรียนรู้ต่างๆ				
	๑.๒ มีการจดบันทึกความรู้อย่างเป็นระบบ				
	๑.๓ สรุปความรู้ได้อย่างมีเหตุผล				
๒. มุ่งมั่นในการทำงาน	๒.๑ มีความตั้งใจ และพยายามในการทำงานที่ได้รับมอบหมาย				
	๒.๒ มีความอดทนและไม่ท้อแท้ต่ออุปสรรคเพื่อให้งานสำเร็จ				

ลงชื่อผู้ประเมิน.....

(.....)

...../...../.....

เกณฑ์การให้คะแนน

- พฤติกรรมที่ปฏิบัติชัดเจนและสม่ำเสมอ ให้ ๓ คะแนน
- พฤติกรรมที่ปฏิบัติชัดเจนและบ่อยครั้ง ให้ ๒ คะแนน
- พฤติกรรมที่ปฏิบัติบางครั้ง ให้ ๑ คะแนน
- พฤติกรรมที่ไม่ได้ปฏิบัติ ให้ ๐ คะแนน

สรุปผลการประเมิน ผ่าน
ระดับ ดีเยี่ยม ดี ผ่านเกณฑ์การประเมิน
 ไม่ผ่าน ระดับ ปรับปรุง

ร้อยละ ๕๐ - ๖๖ ระดับคุณภาพ ดีเยี่ยม (๓)
ร้อยละ ๔๐ - ๔๙ ระดับคุณภาพ ดี (๒)
ร้อยละ ๒๐ - ๓๙ ระดับคุณภาพพอใช้ (๑)
ร้อยละ ๐ - ๑๙ ระดับคุณภาพ ปรับปรุง (๐)

แบบประเมินสมรรถนะของผู้เรียน

ชื่อ-สกุล เด็กชาย/เด็กหญิง เลขที่.....

คำชี้แจง : ให้ ผู้สอน สังเกตพฤติกรรมของนักเรียน แล้วทำเครื่องหมาย ✓ ลงในช่องที่ตรงกับระดับคุณภาพ

สมรรถนะด้าน	รายการประเมิน	ระดับคุณภาพ				
		ดี มาก (๓)	ดี (๒)	พอใช้ (๑)	ปรับ ปรุง (๐)	สรุปผลการ ประเมิน
๑.ความสามารถ ในการคิด	๑.๑ มีความสามารถในการคิดวิเคราะห์ สังเคราะห์					<input type="checkbox"/> ดีมาก <input type="checkbox"/> ดี <input type="checkbox"/> พอใช้ <input type="checkbox"/> ปรับปรุง
	๑.๒ มีทักษะในการคิดนอกกรอบอย่างสร้างสรรค์					
	๑.๓ สามารถคิดอย่างมีวิจารณญาณ					
	๑.๔ มีความสามารถในการสร้างองค์ความรู้					
	๑.๕ ตัดสินใจแก้ปัญหาเกี่ยวกับตนเองได้อย่างเหมาะสม					

สรุปผลการประเมินสมรรถนะทั้ง ๕ ด้าน อยู่ในระดับคุณภาพ

ดีมาก
 ดี
 พอใช้
 ปรับปรุง

ข้อเสนอแนะ

.....

ลงชื่อ.....ผู้ประเมิน

(.....)

วัน เดือน ปี ที่ประเมิน.....

เกณฑ์การให้คะแนนระดับคุณภาพ

ดีมาก	หมายถึง พฤติกรรมที่ปฏิบัตินั้นชัดเจนและสม่ำเสมอ	ให้ระดับ ๓ คะแนน
ดี	หมายถึง พฤติกรรมที่ปฏิบัตินั้นชัดเจนและบ่อยครั้ง	ให้ระดับ ๒ คะแนน
พอใช้	หมายถึง พฤติกรรมที่ปฏิบัติบางครั้ง	ให้ระดับ ๑ คะแนน
ต้องปรับปรุง	หมายถึง ไม่เคยปฏิบัติพฤติกรรมนั้นเลย	ให้ระดับ ๐ คะแนน

เกณฑ์การสรุปผล ใช้หลักการหาค่ากลางแบบฐานนิยม (MODE)



แผนการจัดการเรียนรู้ที่ ๒

หน่วยการเรียนรู้ที่ ๕ บทพากย์เอราวัณ หลากสรรพวรรณศิลป์

ชื่อรายวิชา ภาษาไทยพื้นฐาน ท ๒๓๑๐๒

ชั้นมัธยมศึกษาปีที่ ๓ ภาคเรียนที่ ๒ ปีการศึกษา ๒๕๖๐

ผู้สอน นายการณภัส สัมดี ครูพี่เลี้ยง อาจารย์ ดร.บัวลักษณ์ เพชรงาม

เรื่อง การพูดโฆษณา

กลุ่มสาระการเรียนรู้ ภาษาไทย

เวลา ๒ คาบ

มาตรฐานการเรียนรู้

มาตรฐาน ท ๓.๑ สามารถเลือกฟังและดูอย่างมีวิจารณญาณ และพูดแสดงความรู้ ความคิด และความรู้สึก
ในโอกาสต่างๆ อย่างมีวิจารณญาณและสร้างสรรค์

ตัวชี้วัด

- ท ๓.๑ ม. ๓/๕ พูดโน้มน้าวโดยนำเสนอหลักฐานตามลำดับเนื้อหาอย่างมีเหตุผลและน่าเชื่อถือ
ม. ๓/๖ มีมารยาทในการฟัง การดู และการพูด

จุดประสงค์การเรียนรู้

- นักเรียนสามารถเข้าใจหลักการพูดโน้มน้าวใจได้
- นักเรียนพูดโน้มน้าวใจในสถานการณ์ต่างๆได้
- มีมารยาทในการพูด

สาระสำคัญ

การพูดโน้มน้าวใจ เป็นการพูดเพื่อให้ผู้ฟังเกิดความรู้สึกเห็นด้วย เชื่อถือ คล้อยตาม และการพูดโน้มน้าวใจผู้
พูดต้องมีศิลปะ มีวาทศิลป์ในการพูดเพื่อชักจูงใจผู้ฟังซึ่งอาจเกิดจากการใช้ภาษาที่ไพเราะ ตลอดจนผู้พูดมีบุคลิกที่
น่าเชื่อถือ การพูดโน้มน้าวใจมีจุดมุ่งหมายที่จะเปลี่ยนทัศนคติและค่านิยมบางประการของผู้ฟัง

สาระการเรียนรู้

การโน้มน้าวใจโฆษณา

คุณลักษณะอันพึงประสงค์

ใฝ่เรียนรู้

สมรรถนะสำคัญ

ความสามารถในการสื่อสาร

กิจกรรมการเรียนรู้

ชั่วโมงที่ ๑-๒

ทบทวนความรู้เดิม

- ครูทบทวนความรู้เกี่ยวกับลักษณะของการพูดโน้มน้าวใจและความสามารถด้านการพูดในที่
สาธารณะ
- ชี้แจงกติกการของการพูดโฆษณาสินค้า

3. ให้ชมวิดีโอทัศน์การพูดโฆษณาสินค้าจากนั้นให้สังเกตการใช้ความสามารถการพูดสาธารณะ จากวิดีโอทัศน์เพิ่มเติมความรู้ใหม่

1. ครูให้นักเรียนวิเคราะห์หลักการการพูดโฆษณาจากที่ได้ชมวิดีโอทัศน์ ว่าใช้ความสามารถด้านการพูดในที่สาธารณะควาทัง 3 ด้าน ได้แก่การเรียบเรียงความคิด กลไกการใช้ภาษา และ ด้านบุคลิกภาพว่า บุคคลในวิดีโอทัศน์มีลักษณะอย่างไร

2. ครูนำเสนอสถานการณ์จำลอง “ชายได้ขายดีมีรางวัล” โดยครูกำหนดบทบาทให้นักเรียนเป็น พนักงานขายสินค้า โดยให้นักเรียนจับสลากสินค้าที่กำหนดโดยให้มีผู้ตัดสินใจเลือกซื้อสินค้าคือนักเรียนใน โรงเรียน 5 คน

3. ให้นักเรียนแสดงบทบาทดังกล่าวตามสถานการณ์จำลองที่กำหนดให้

4. ครูและนักเรียนร่วมกันวิจารณ์ผลงานการโฆษณาสินค้าของนักเรียนทุกคนพร้อมบอกจุดที่ต้องปรับปรุงแก้ไข

นำไปใช้

1. ครูและนักเรียนร่วมกันสรุปความรู้ที่ได้จากการเล่นในสถานการณ์จำลอง และประเมินการพูด โนมินาของผู้อื่นเป็นรายบุคคล

2. บอกคะแนนและประกาศผู้ชนะในสถานการณ์จำลอง “ชายได้ขายดีมีรางวัล” จากนั้นชี้แจงเรื่องการเก็บสะสมคะแนนเพื่อแลกของรางวัลเพื่อเป็นการเสริมแรงทางบวก

สื่อ/แหล่งการเรียนรู้

วิดีโอทัศน์การพูดโฆษณาสินค้า

สินค้าที่นักเรียนเตรียมมาพูดโฆษณา

การวัดและประเมินผล

เป้าหมาย	หลักฐาน	เครื่องมือวัด	เกณฑ์การประเมิน
สาระการเรียนรู้ พูดโน้มน้าวโดยนำเสนอหลักฐาน ตามลำดับเนื้อหาอย่างมีเหตุผลและ น่าเชื่อถือ	บทพูดของ นักเรียน	แบบประเมินการพูด	ได้คะแนนร้อยละ ๖๐ ถือว่าผ่าน เกณฑ์

ลงชื่อ.....ผู้สอน

(นายการันยภาส สัมดี)

นักศึกษาฝึกประสบการณ์วิชาชีพ

ลงชื่อ.....ผู้สอน

(อาจารย์ ดร.บัวลักษณ์ เพชรงาม)

อาจารย์พี่เลี้ยง

บันทึกหลังสอน

๑. ผลการสอน

.....
.....
.....
.....

๒. ปัญหาและอุปสรรค

.....
.....
.....
.....

๓. ข้อเสนอแนะ

.....
.....
.....
.....

ลงชื่อ.....ผู้สอน
(นายการ์ณยภาส สัมดี)

ความเห็นของหัวหน้ากลุ่มสาระการเรียนรู้วิชาภาษาไทย

.....

ลงชื่อ.....
(อาจารย์ ภาคภูมิ คล้ายทอง)
หัวหน้ากลุ่มสาระการเรียนรู้วิชาภาษาไทย

ความเห็นของรองผู้อำนวยการโรงเรียนฝ่ายวิชาการ

.....
.....

ลงชื่อ.....
(อาจารย์ สุดารัตน์ ศรีมา)
รองผู้อำนวยการฝ่ายวิชาการ

แบบประเมินสมรรถนะของผู้เรียน

ชื่อ-สกุล เด็กชาย/เด็กหญิง เลขที่.....

คำชี้แจง : ให้ ผู้สอน สังเกตพฤติกรรมของนักเรียน แล้วทำเครื่องหมาย ✓ ลงในช่องที่ตรงกับระดับคุณภาพ

สมรรถนะด้าน	รายการประเมิน	ระดับคุณภาพ				
		ดีมาก (๓)	ดี (๒)	พอใช้ (๑)	ปรับปรุง (๐)	สรุปผลการประเมิน
๑.ความสามารถในการคิด	๑.๑ มีความสามารถในการคิดวิเคราะห์ สังเคราะห์					<input type="checkbox"/> ดีมาก <input type="checkbox"/> ดี <input type="checkbox"/> พอใช้ <input type="checkbox"/> ปรับปรุง
	๑.๒ มีทักษะในการคิดนอกกรอบอย่างสร้างสรรค์					
	๑.๓ สามารถคิดอย่างมีวิจารณญาณ					
	๑.๔ มีความสามารถในการสร้างองค์ความรู้					
	๑.๕ ตัดสินใจแก้ปัญหาเกี่ยวกับตนเองได้อย่างเหมาะสม					

สรุปผลการประเมินสมรรถนะทั้ง ๕ ด้าน อยู่ในระดับคุณภาพ

ดีมาก
 ดี
 พอใช้
 ปรับปรุง

ข้อเสนอแนะ

.....

.....

ลงชื่อ.....ผู้ประเมิน

(.....)

วัน เดือน ปี ที่ประเมิน.....

เกณฑ์การให้คะแนนระดับคุณภาพ

ดีมาก	หมายถึง พฤติกรรมที่ปฏิบัตินั้นชัดเจนและสม่ำเสมอ	ให้ระดับ ๓ คะแนน
ดี	หมายถึง พฤติกรรมที่ปฏิบัตินั้นชัดเจนและบ่อยครั้ง	ให้ระดับ ๒ คะแนน
พอใช้	หมายถึง พฤติกรรมที่ปฏิบัติบางครั้ง	ให้ระดับ ๑ คะแนน
ต้องปรับปรุง	หมายถึง ไม่เคยปฏิบัติพฤติกรรมนั้นเลย	ให้ระดับ ๐ คะแนน

เกณฑ์การสรุปผล ใช้หลักการหาค่ากลางแบบฐานนิยม (MODE)

แบบประเมินคุณลักษณะอันพึงประสงค์

ภาคเรียนที่ ๑ ปีการศึกษา ๒๕๕๙

ชื่อ-สกุลนักเรียน.....ห้อง.....เลขที่.....

คำชี้แจง : ให้ผู้สอน สังเกตพฤติกรรมของนักเรียนในระหว่างเรียนและนอกเวลาเรียน แล้วขีด ✓

ลงในช่องที่ตรงกับระดับคะแนน

คุณลักษณะอัน พึงประสงค์	รายการประเมิน	รายการประเมิน			
		๓	๒	๑	๐
๑. ใฝ่หาความรู้	๑.๑ แสวงหาข้อมูลจากแหล่งเรียนรู้ต่างๆ				
	๑.๒ มีการจดบันทึกความรู้อย่างเป็นระบบ				
	๑.๓ สรุปความรู้ได้อย่างมีเหตุผล				
๒. รักความเป็นไทย	๒.๑ มีจิตสำนึกในการอนุรักษ์วัฒนธรรมและภูมิปัญญาไทย				
	๒.๒ เห็นคุณค่าและปฏิบัติตามวัฒนธรรมไทย				

ลงชื่อ.....ผู้ประเมิน
(.....)
...../...../.....

ร้อยละ ๕๐ - ๖๖ ระดับคุณภาพ ดีเยี่ยม (๓)

ร้อยละ ๔๐ - ๔๙ ระดับคุณภาพ ดี (๒)

ร้อยละ ๒๐ - ๓๙ ระดับคุณภาพ พอใช้ (๑)

ร้อยละ ๐ - ๑๙ ระดับคุณภาพ ปรับปรุง (๐)

เกณฑ์การให้คะแนน

- พฤติกรรมที่ปฏิบัติชัดเจนและสม่ำเสมอ ให้ ๓ คะแนน
- พฤติกรรมที่ปฏิบัติชัดเจนและบ่อยครั้ง ให้ ๒ คะแนน
- พฤติกรรมที่ปฏิบัติบางครั้ง ให้ ๑ คะแนน
- พฤติกรรมที่ไม่ได้ปฏิบัติ ให้ ๐ คะแนน

ระดับคะแนน เกณฑ์	ดีมาก (5)	ดี (4)	ปานกลาง (3)	พอใช้ (2)	ปรับปรุง (1)
1. ด้านการเรียบเรียงเนื้อหา					
1.1 เนื้อหาตรง ประเด็น	เนื้อหาที่ใช้พูด ตรงประเด็น และมีความ ถูกต้อง	เนื้อหาที่ใช้พูด ตรงประเด็นแต่ ผิดเล็กน้อย	เนื้อหาที่ใช้พูด ตรงประเด็น แต่นำเสนอไม่ ชัดเจนและ เนื้อหาผิด เล็กน้อย	เนื้อหาที่ใช้พูด ไม่ตรงประเด็น นำเสนอไม่ ชัดเจนและ เนื้อหาผิด เล็กน้อย	เนื้อหาที่ใช้พูดไม่ ตรงประเด็น นำเสนอไม่ ชัดเจนและ เนื้อหาผิด
1.2 เนื้อหามีการ ลำดับอย่างมีเหตุผล	เนื้อหาที่ใช้พูด มีความ สอดคล้องกัน เรียงลำดับ อย่าง เหมาะสม สัมพันธ์กัน	เนื้อหาที่ใช้พูด มีความ สอดคล้องกัน เรียงลำดับ อย่างไม่ เหมาะสม บางส่วน	เนื้อหาที่ใช้พูด ไม่มีความ สอดคล้องกัน เรียงลำดับ อย่างไม่ เหมาะสม บางส่วน	เนื้อหาที่ใช้พูด ไม่มีความ สอดคล้องกัน เรียงลำดับอย่าง ไม่เหมาะสม บางส่วนไม่ สัมพันธ์กัน	เนื้อหาที่ใช้พูดไม่ มี ความสอดคล้อง และไม่เหมาะสม กับเรื่องที่พูด เนื้อ เรื่องไม่มีความ สัมพันธ์กัน
1.3 การสรุปความ	การนำเสนอ แนวคิดที่ ต้องการ นำเสนอ ชัดเจน นำเสนอใจ สรุป ความถูกต้อง	การนำเสนอ แนวคิดชัดเจน ที่ต้องการ นำเสนอ นำเสนอใจ สรุป ความถูกต้อง แต่ไม่ครบถ้วน	การนำเสนอ แนวคิดชัดเจน ที่ต้องการ นำเสนอ นำเสนอใจ สรุป ความถูกต้อง แต่ไม่ครบถ้วน	การนำเสนอ แนวคิดชัดเจน ที่ต้องการ นำเสนอ นำเสนอใจ สรุป ความไม่ถูกต้อง	การนำเสนอ แนวคิดที่ ต้องการนำเสนอ ไม่ชัดเจน นำเสนอใจ สรุป ความไม่ถูกต้อง
1.4 เนื้อหามีการโน้ม น้าวให้ผู้ฟังเกิด ความสนใจ	เนื้อหาที่นำมา พูดมีความโน้ม น้าวให้ผู้ฟัง เกิดความ สนใจ	เนื้อหาที่นำมา พูดมีความโน้ม น้าวให้ผู้ฟังเกิด ความสนใจ บางส่วน	เนื้อหาที่นำมา พูดมีความ โน้มน้าวให้ ผู้ฟังเกิดความ สนใจเล็กน้อย	เนื้อหาที่นำมา พูดมีความโน้ม น้าวให้ผู้ฟังเกิด ความสนใจน้อย มาก	เนื้อหาที่นำมา พูดไม่มีความโน้ม น้าวให้ผู้ฟังเกิด ความสนใจ
ระดับคะแนน เกณฑ์	ดีมาก (5)	ดี (4)	ปานกลาง (3)	พอใช้ (2)	ปรับปรุง (1)
2. ด้านการใช้ภาษา					
2.1 ใช้ระดับภาษา อย่างเหมาะสม	การใช้ภาษาใน ขณะที่พูดได้ ถูกต้อง	การใช้ภาษาใน ขณะที่พูดได้ สอดคล้องกับ	การใช้ภาษา ใน ขณะที่พูดได้	การใช้ภาษาใน ขณะที่พูดได้ไม่ เกี่ยวข้อง	การใช้ภาษาใน ขณะที่พูดได้ไม่ ถูกต้องเหมาะสม

	เหมาะสมกับ ระดับของ ภาษาและ กาลเทศะ	ระดับของ ภาษา และ กาลเทศะ	ถูกต้องเพียง บางส่วนกับ ระดับ ของภาษาและ กาลเทศะ	สัมพันธ์ กันกับระดับ ของ ภาษาและ กาลเทศะ	กับระดับของ ภาษาและ กาลเทศะ
2.2 เลือกใช้คำศัพท์ ถูกต้อง	ใช้คำและ สำนวนที่ สละสลวยสื่อ ความหมายที่ ต้องการได้ ชัดเจน	ใช้คำและ สำนวนที่ สละสลวยสื่อ ความที่ ต้องการได้ไม่ ชัดเจน	ใช้คำและ สำนวนสื่อ ความหมายที่ ต้องการได้ดี และชัดเจน พอสมควร	ใช้คำและ สำนวนสื่อ ความหมายที่ ต้องการได้ดี และชัดเจน เล็กน้อย	ใช้คำและสำนวน สื่อความหมาย ไม่ได้และไม่มี ความชัดเจน
2.3 ภาษามีความ น่าเชื่อถือ	ภาษาที่ผู้พูดใช้ มีความ น่าเชื่อถือและ น่าปฏิบัติตาม	ภาษาที่พูดมี ความ น่าเชื่อถือแต่ ไม่เชิญชวน ให้เกิดความ สนใจ	ภาษาที่พูดมี ความน่าเชื่อถือ เล็กน้อยแต่ไม่ เชิญชวนให้เกิด ความสนใจ	ภาษาที่พูดมี ความไม่เกิด น่าเชื่อถือ เล็กน้อยแต่ไม่ เชิญชวนให้เกิด ความสนใจ	ภาษาที่พูดมี ความไม่เกิด น่าเชื่อถือ เล็กน้อยแต่ไม่ เชิญชวนให้เกิด ความสนใจ
ระดับคะแนน เกณฑ์	ดีมาก (5)	ดี (4)	ปานกลาง (3)	พอใช้ (2)	ปรับปรุง (1)
3. ด้านบุคลิกภาพ					
3.1 การใช้ท่าทาง ประกอบกับการพูด	การแสดง ท่าทางได้ ถูกต้อง เหมาะสม กับ เรื่องที่พูด สื่อ อารมณ์ ความรู้สึก ได้ ชัดเจน	การแสดง ท่าทางได้ ถูก ต้องเหมาะสม กับเรื่องที่พูด สื่อ อารมณ์ ความรู้สึก ได้ ชัดเจน	การแสดง ท่าทาง ได้ เหมาะสม เพียง บางส่วน กับเรื่องที่ พูด	การแสดง ท่าทางได้ไม่ เหมาะสมกับ เรื่อง ที่พูด สื่อ อารมณ์ ความรู้สึกได้ไม่ ชัดเจน	ไม่มีการแสดง ท่าทางกับเรื่องที่ พูด ไม่มีการสื่อ อารมณ์ ความรู้สึก
3.2 การใช้สายตา	การสบสายตากับ ผู้ฟังอย่าง ทั่วถึง ใช้ สายตาและ ท่าทาง ประกอบ การพูดที่	การสบสายตากับ ผู้ฟังเป็น บางครั้ง ใช้สายตาและ ท่าทาง ประกอบ การพูดที่	การสบสายตากับผู้ฟังเป็น บางครั้ง ใช้สายตาและ ท่าทาง ประกอบ การพูดที่ไม่ ชัดเจน	การสบสายตากับ ผู้ฟังเป็น บางครั้ง ใช้ สายตาและ ท่าทาง ประกอบการ พูดที่ไม่	ไม่มีการสบ สายตา กับผู้ฟัง ไม่มีการ ใช้สายตาและ ท่าทางประกอบ การพูด

	ชัดเจน	ชัดเจน		ชัดเจน	
3.3 .ใช้น้ำเสียงหน้า เชื่อถือและเหมาะสม กับบทที่พูด	การใช้น้ำเสียง ได้ เหมาะสม และ สัมพันธ์ กับเรื่องที่ พูด ใช้น้ำเสียงในโทน เสียงระดับ ต่างๆกันได้ ชัดเจน	การใช้น้ำเสียง ได้ สอดคล้อง กับ เรื่องที่พูด ใช้น้ำเสียง ในโทน เสียงระดับ ต่างๆกันได้	การใช้น้ำเสียง ได้ สอดคล้อง กับเรื่อง ที่พูด เป็นบางส่วน การใช้น้ำเสียงใน โทน เสียง ระดับต่างๆกัน ได้เป็น บางส่วน	การใช้น้ำเสียง ได้ไม่ ชัดเจนกับเรื่อง ที่พูด ใช้น้ำเสียงในโทน เสียง ระดับต่างๆกัน ได้ไม่ สัมพันธ์กัน	การใช้น้ำเสียงได้ ไม่เหมาะสมและ ไม่สัมพันธ์กับ เรื่อง ที่พูด ไม่มีการใช้ เสียงในโทนเสียง ระดับต่างๆกัน

เกณฑ์การประเมินคุณภาพ

๑๐ - ๑๕ คะแนน ดีมาก

๗ - ๙ คะแนน ดี

๔ - ๖ คะแนน พอใช้

๑ - ๓ คะแนน

ปรับปรุง *เกินร้อยละ ๖๐ ขึ้นไปถือว่าผ่านเกณฑ์



แผนการจัดการเรียนรู้ที่ ๓

หน่วยการเรียนรู้ที่ ๕ บทพากย์เอราวัณ สรัสสุรคัวรรณศิลป์

เรื่อง การพูดโต้วาที

วิชาภาษาไทยพื้นฐาน ท๒๓๑๐๒

กลุ่มสาระการเรียนรู้ภาษาไทย

ชั้นมัธยมศึกษาปีที่ ๓

ภาคเรียนที่ ๒

ปีการศึกษา ๒๕๖๐

เวลาเรียน ๒ คาบ

ผู้สอน นายการันยภาส สัมดี

อาจารย์พี่เลี้ยง อ. ดร.บัวลักษณ์ นาคทรงแก้ว

มาตรฐานการเรียนรู้

ท ๓.๑ สามารถเลือกฟังและดูอย่างมีวิจารณญาณ และพูดแสดงความรู้ ความคิดและความรู้สึกในโอกาสต่างๆ อย่างมีวิจารณญาณและสร้างสรรค์

ตัวชี้วัด

ท ๓.๑ม.๓/๔ พูดในโอกาสต่างๆได้ตรงตามวัตถุประสงค์

จุดประสงค์การเรียนรู้

๑. นักเรียนสามารถอธิบายหลักการพูดอภิปรายและการพูดโต้วาทีได้
๒. นักเรียนสามารถพูดอภิปรายและพูดโต้วาทีได้
๓. นักเรียนมีมารยาทในการพูด

สาระสำคัญ

สาระการเรียนรู้แกนกลาง

- การพูดอภิปราย
- การพูดโต้วาที

คุณลักษณะอันพึงประสงค์

๑. ใฝ่เรียนรู้
๒. มุ่งมั่นในการทำงาน

สมรรถนะสำคัญ

การสรุปความ

กระบวนการเรียนรู้

ขั้นนำ

๑. ครูใ้ให้นักเรียนชมวิดีโอตัวอย่างการพูด
๒. ครูสุ่มถามนักเรียนจากการดูวิดีโอคำถามพัฒนาการคิด
 - การพูดข้างต้นคือการพูดอะไร
 - นักเรียนเคยพบการพูดจากวิดีโอข้างต้นหรือไม่
๓. ให้นักเรียนวิเคราะห์องค์ประกอบของการโต้วาที

ขั้นสอน

๔. ให้นักเรียนแบ่งกลุ่มเป็นสองกลุ่มโดยใช้จำนวนที่เท่ากัน
๕. ให้นักเรียนแบ่งฝ่ายการโต้วาทีในกลุ่มของตนและมอบหมายบทบาทตามองค์ประกอบในการโต้วาที

๖. ให้นักเรียนคิดยุติการโต้วาทีและส่งตัวแทนมานำเสนอหัวข้อของการโต้วาที
ขั้นสรุป

- ๗. ครูสรุปองค์ประกอบการโต้วาทีและหลักการโต้วาที
- ๘. มอบหมายงานการจัดสถานการณ์จำลองการโต้วาที

สื่อการเรียนการสอน

- ๑. วิดีโอการโต้วาที
- ๒. power point การพูดในโอกาสต่างๆ

การวัดและประเมินผล

วิธีการ	เครื่องมือวัด	เกณฑ์การประเมิน
ประเมินการโต้วาที	แบบประเมินการพูด โต้วาที	ระดับเกณฑ์คุณภาพ 3คะแนนผ่านเกณฑ์

ลงชื่อ.....ผู้สอน
(นายการณยภาส สัมดี)
นักศึกษาฝึกประสบการณ์วิชาชีพ

ลงชื่อ.....ผู้สอน
(อาจารย์ดร.บัวลักษณ์ นาคทรงแก้ว)
อาจารย์พี่เลี้ยง

บันทึกหลังสอน

๑. ผลการสอน

๒. ปัญหาและอุปสรรค

๓. ข้อเสนอแนะ

.....
.....
.....
.....

ลงชื่อ.....ผู้สอน
(นายการันยภาส สัมดี)

ความเห็นของหัวหน้ากลุ่มสาระการเรียนรู้วิชาภาษาไทย

.....

ลงชื่อ.....
(อาจารย์ภาควงศ์ คลัยทอง)
หัวหน้ากลุ่มสาระการเรียนรู้วิชาภาษาไทย

ความเห็นของรองผู้อำนวยการโรงเรียนฝ่ายวิชาการ

.....
.....

ลงชื่อ.....
(อาจารย์ สุดารัตน์ ศรีมา)
รองผู้อำนวยการฝ่ายวิชาการ

**แบบประเมินคุณลักษณะอันพึงประสงค์
ภาคเรียนที่ ๑ ปีการศึกษา ๒๕๕๙**

ชื่อ-สกุลนักเรียน.....ห้อง.....เลขที่.....

คำชี้แจง : ให้ผู้สอน สังเกตพฤติกรรมของนักเรียนในระหว่างเรียนและนอกเวลาเรียน แล้วขีด ✓

ลงในช่องที่ตรงกับระดับคะแนน

คุณลักษณะ อันพึงประสงค์	รายการประเมิน	ระดับคะแนน			
		๓	๒	๑	๐
๑. ใฝ่หาความรู้	๑.๑ แสวงหาข้อมูลจากแหล่งเรียนรู้ต่างๆ				
	๑.๒ มีการจดบันทึกความรู้อย่างเป็นระบบ				
	๑.๓ สรุปความรู้ได้อย่างมีเหตุผล				
๒. มุ่งมั่นในการทำงาน	๒.๑ มีความตั้งใจ และพยายามในการทำงานที่ได้รับมอบหมาย				
	๒.๒ มีความอดทนและไม่ท้อแท้ต่ออุปสรรคเพื่อให้งานสำเร็จ				

ลงชื่อผู้ประเมิน.....

(.....)

...../...../.....

เกณฑ์การให้คะแนน

- พฤติกรรมที่ปฏิบัติชัดเจนและสม่ำเสมอ ให้ ๓ คะแนน
- พฤติกรรมที่ปฏิบัติชัดเจนและบ่อยครั้ง ให้ ๒ คะแนน
- พฤติกรรมที่ปฏิบัติบางครั้ง ให้ ๑ คะแนน
- พฤติกรรมที่ไม่ได้ปฏิบัติ ให้ ๐ คะแนน

สรุปผลการประเมิน	<input type="checkbox"/>	ผ่าน
ระดับ	<input type="checkbox"/>	ดีเยี่ยม <input type="checkbox"/>
	<input type="checkbox"/>	ดี ผ่านเกณฑ์การประเมิน
<input type="checkbox"/>	ไม่ผ่าน	ระดับ <input type="checkbox"/>
		ปรับปรุง

ร้อยละ ๕๐ - ๖๖	ระดับคุณภาพ ดีเยี่ยม	(๓)
ร้อยละ ๔๐ - ๔๙	ระดับคุณภาพ ดี	(๒)
ร้อยละ ๒๐ - ๓๙	ระดับคุณภาพพอใช้	(๑)
ร้อยละ ๐ - ๑๙	ระดับคุณภาพ ปรับปรุง	(๐)

แบบประเมินสมรรถนะของผู้เรียน

ชื่อ-สกุล เด็กชาย/เด็กหญิง เลขที่.....

คำชี้แจง : ให้ ผู้สอน สังเกตพฤติกรรมของนักเรียน แล้วทำเครื่องหมาย ✓ ลงในช่องที่ตรงกับระดับคุณภาพ

สมรรถนะด้าน	รายการประเมิน	ระดับคุณภาพ					สรุปผลการประเมิน
		ดีมาก (๓)	ดี (๒)	พอใช้ (๑)	ปรับปรุง (๐)		
๑.ความสามารถ ในการคิด	๑.๑ มีความสามารถในการคิดวิเคราะห์ สังเคราะห์						<input type="checkbox"/> ดีมาก <input type="checkbox"/> ดี <input type="checkbox"/> พอใช้ <input type="checkbox"/> ปรับปรุง
	๑.๒ มีทักษะในการคิดนอกกรอบอย่างสร้างสรรค์						
	๑.๓ สามารถคิดอย่างมีวิจารณญาณ						
	๑.๔ มีความสามารถในการสร้างองค์ความรู้						
	๑.๕ ตัดสินใจแก้ปัญหาเกี่ยวกับตนเองได้อย่างเหมาะสม						

สรุปผลการประเมินสมรรถนะทั้ง ๕ ด้าน อยู่ในระดับคุณภาพ

ดีมาก
 ดี
 พอใช้
 ปรับปรุง

ข้อเสนอแนะ

.....

.....

ลงชื่อ.....ผู้ประเมิน

(.....)

วัน เดือน ปี ที่ประเมิน.....

เกณฑ์การให้คะแนนระดับคุณภาพ

ดีมาก	หมายถึง พฤติกรรมที่ปฏิบัตินั้นชัดเจนและสม่ำเสมอ	ให้ระดับ ๓ คะแนน
ดี	หมายถึง พฤติกรรมที่ปฏิบัตินั้นชัดเจนและบ่อยครั้ง	ให้ระดับ ๒ คะแนน
พอใช้	หมายถึง พฤติกรรมที่ปฏิบัติบางครั้ง	ให้ระดับ ๑ คะแนน
ต้องปรับปรุง	หมายถึง ไม่เคยปฏิบัติพฤติกรรมนั้นเลย	ให้ระดับ ๐ คะแนน

เกณฑ์การสรุปผล ใช้หลักการหาค่ากลางแบบฐานนิยม (MODE)

แบบประเมินการโต้วาที (ฝ่ายเสนอ)

ระดับคุณภาพคะแนน

๕ = ดีมาก ๔ = ดี

๓ = ปานกลาง

๒ = พอใช้

๑ = ปรับปรุง

ผู้ตัดติ.....

รายการการประเมินการโต้วาที	หัวหน้าฝ่ายเสนอ	ฝ่ายเสนอ ผู้สนับสนุนคนที่ ๑	ฝ่ายเสนอ ผู้สนับสนุนคนที่ ๒	ฝ่ายเสนอ ผู้สนับสนุนคนที่ ๓
เนื้อหา - ตรงประเด็น - มีลำดับอย่างมีเหตุผล - มีการสรุปที่ชัดเจน - มีการโน้มน้าวผู้ฟัง				
การใช้ภาษา - ใช้ระดับภาษาอย่างเหมาะสม - ใช้คำศัพท์อย่างเหมาะสม - มีความน่าเชื่อถือ				
ด้านบุคลิกภาพ - การใช้ท่าทางประกอบการพูด - การใช้สายตาที่มีต่อผู้ฟัง - ใช้น้ำเสียงอย่างเหมาะสม				

ข้อเสนอแนะ

.....

แบบประเมินการโต้วาที (ฝ่ายค้าน)

ระดับคุณภาพคะแนน

๕ = ดีมาก ๔ = ดี

๓ = ปานกลาง

๒ = พอใช้

๑ = ปรับปรุง

ญาติ.....

รายการการประเมิน การไต่สวนที่	หัวหน้าฝ่ายค้าน	ฝ่ายค้าน ผู้สนับสนุน คนที่ ๑	ฝ่ายค้าน ผู้สนับสนุน คนที่ ๒	ฝ่ายค้าน ผู้สนับสนุน คนที่ ๓
เนื้อหา - ตรงประเด็น - มีลำดับอย่างมี เหตุผล - มีการสรุปที่ ชัดเจน - มีการโน้มน้าว ผู้ฟัง				
การใช้ภาษา - ใช้ระดับภาษา อย่างเหมาะสม - ใช้คำศัพท์อย่าง เหมาะสม - มีความน่าเชื่อถือ				
ด้านบุคลิกภาพ - การใช้ท่าทาง ประกอบการพูด - การใช้สายตาที่มี ต่อผู้ฟัง - ใช้น้ำเสียงอย่าง เหมาะสม				

ข้อเสนอแนะ

.....



แผนการจัดการเรียนรู้ที่ ๔

หน่วยการเรียนรู้ที่ ๖ สืบสานอาชีพจิตรกรรม เรื่อง การพูดหาเสียง
วิชา ภาษาไทย ชื่อรายวิชา ภาษาไทยพื้นฐาน ท ๒๓๑๐๒ กลุ่มสาระการเรียนรู้ ภาษาไทย
ชั้นมัธยมศึกษาปีที่ ๓ ภาคเรียนที่ ๒ ปีการศึกษา ๒๕๖๐ เวลา ๒ คาบ
ผู้สอน นายการณภัส สัมดี ครูพี่เลี้ยง อาจารย์ ดร.บัวลักษณ์ เพชรงาม

มาตรฐานการเรียนรู้

มาตรฐาน ท ๓.๑ สามารถเลือกฟังและดูอย่างมีวิจารณญาณ และพูดแสดงความรู้ ความคิด และความรู้สึก
ในโอกาสต่างๆ อย่างมีวิจารณญาณและสร้างสรรค์

ตัวชี้วัด

- ท ๓.๑ ม. ๓/๕ พูดโน้มน้าวโดยนำเสนอหลักฐานตามลำดับเนื้อหาอย่างมีเหตุผลและน่าเชื่อถือ
ม. ๓/๖. มีมารยาทในการฟัง การดู และการพูด

จุดประสงค์การเรียนรู้

๑. นักเรียนสามารถเข้าใจหลักการพูดโน้มน้าวใจได้
๒. นักเรียนพูดโน้มน้าวใจในสถานการณ์ต่างๆได้
๓. มีมารยาทในการพูด

สาระสำคัญ

การพูดโน้มน้าวใจ เป็นการพูดเพื่อให้ผู้ฟังเกิดความรู้สึกเห็นด้วย เชื่อถือ คล้อยตาม และการพูดโน้มน้าวใจผู้
พูดต้องมีศิลปะ มีวาทศิลป์ในการพูดเพื่อชักจูงใจผู้ฟังซึ่งอาจเกิดจากการใช้ภาษาที่ไพเราะ ตลอดจนผู้พูดมีบุคลิกที่
น่าเชื่อถือ การพูดโน้มน้าวใจมีจุดมุ่งหมายที่จะเปลี่ยนทัศนคติและค่านิยมบางประการของผู้ฟัง

สาระการเรียนรู้

การอ่านออกเสียงบทร้อยกรอง ประภาพท กลอนแปด หรือกลอนสุภาพ

คุณลักษณะอันพึงประสงค์

ใฝ่เรียนรู้

สมรรถนะสำคัญ

ความสามารถในการสื่อสาร

กิจกรรมการเรียนรู้

ชั่วโมงที่ ๑-๒

ทบทวนความรู้เดิม

1. ครูทบทวนความรู้เกี่ยวกับลักษณะของการพูดในที่สาธารณะและความสามารถด้านการพูดในที่สาธารณะ
2. ครูให้นักเรียนบอกประโยชน์ของการโน้มน้าวใจ

3. ให้ชมวิดีโอการหาเสียงเลือกตั้ง จากนั้นให้สังเกตการใช้ความสามารถการพูดสาธารณะในการพูดหาเสียงเลือกตั้งจากวิดีโอที่ค้น

เพิ่มเติมความรู้ใหม่

4. ครูให้นักเรียนวิเคราะห์หลักการการพูดหาเสียงจากที่ได้ชม ว่าใช้ความสามารถด้านการพูดในที่สาธารณะควาทัง 3 ด้าน ได้แก่การเรียบเรียงความคิด กลไกการใช้ภาษา และ ด้านบุคลิกภาพว่าบุคคลในวิดีโอมีลักษณะอย่างไร

5. ครูนำเสนอสถานการณ์จำลอง “ขับเคื่อนสวนสุนันทาเดินทางหน้าโรงเรียนเรา” โดยครูกำหนดบทบาทให้นักเรียนเป็นผู้สมัครเป็นประธานนักเรียนประจำปีการศึกษา 2560 โดยมีผู้ฟัง เป็นเพื่อนในชั้นเรียนและผู้วิจัยกำหนดเนื้อหาการพูด ดังนี้

- แนะนำตัว
- นโยบาย
- จุดแข็งจุดอ่อนของพรรค

6. ให้นักเรียนแสดงบทบาทดังกล่าวตามสถานการณ์จำลองที่กำหนดให้

7. ครูและนักเรียนร่วมกันวิจารณ์ผลงานการพูดหาเสียงของนักเรียนทุกคนพร้อมบอกจุดที่ต้องปรับปรุงแก้ไข

นำไปใช้

8. สรุปรื่องการพูดโน้มน้าวใจ

9. ครูและนักเรียนร่วมกันสรุปความรู้ที่ได้จากการเล่นในสถานการณ์จำลอง และประเมินการพูดโน้มน้าวของผู้เรียนเป็นรายบุคคล

10. บอกคะแนนและประกาศผู้ชนะในสถานการณ์จำลอง “ขับเคื่อนสวนสุนันทาเดินทางหน้าโรงเรียนของเรา” จากนั้นชี้แจงเรื่องการเก็บสะสมคะแนนเพื่อแลกของรางวัลเพื่อเป็นการเสริมแรงทางบวก

สื่อ/แหล่งการเรียนรู้

วิดีโอการหาเสียงเลือกตั้ง

การวัดและประเมินผล

เป้าหมาย	หลักฐาน	เครื่องมือวัด	เกณฑ์การประเมิน
สาระการเรียนรู้ พูดโน้มน้าวโดยนำเสนอหลักฐานตามลำดับเนื้อหาอย่างมีเหตุผลและน่าเชื่อถือ	บทพูดของนักเรียน	แบบประเมินการพูด	ได้คะแนนร้อยละ ๖๐ ถือว่าผ่านเกณฑ์

ลงชื่อ.....ผู้สอน

(นายการันยภาส สัมดี)

นักศึกษาฝึกประสบการณ์วิชาชีพ

ลงชื่อ.....ผู้สอน

(อาจารย์ ดร.บัวลักษณ์ เพชรงาม)

อาจารย์พี่เลี้ยง

บันทึกหลังสอน

๑. ผลการสอน

.....
.....
.....
.....

๒. ปัญหาและอุปสรรค

.....
.....
.....
.....

๓. ข้อเสนอแนะ

.....
.....
.....
.....

ลงชื่อ.....ผู้สอน
(นายการ์ณยภาส สัมดี)

ความเห็นของหัวหน้ากลุ่มสาระการเรียนรู้วิชาภาษาไทย

.....

ลงชื่อ.....
(อาจารย์ ภาคภูมิ คล้ายทอง)
หัวหน้ากลุ่มสาระการเรียนรู้วิชาภาษาไทย

ความเห็นของรองผู้อำนวยการโรงเรียนฝ่ายวิชาการ

.....
.....

ลงชื่อ.....
(อาจารย์ สุดารัตน์ ศรีมา)
รองผู้อำนวยการฝ่ายวิชาการ



แผนการจัดการเรียนรู้ที่ ๕

หน่วยการเรียนรู้ที่ ๖ สืบสานอาชีพตออิศรญาณ

ชื่อรายวิชา ภาษาไทยพื้นฐาน ท ๒๓๑๐๒

ชั้นมัธยมศึกษาที่ปี ๓ ภาคเรียนที่ ๒ ปีการศึกษา ๒๕๖๐

ผู้สอน นายการณยภาส สัมดี ครูพี่เลี้ยง อาจารย์ ดร.บัวลักษณ์ เพชรงาม

เรื่อง พุดขอรับบริจาค

กลุ่มสาระการเรียนรู้ ภาษาไทย

เวลา ๒ คาบ

มาตรฐานการเรียนรู้

มาตรฐาน ท ๓.๑ สามารถเลือกฟังและดูอย่างมีวิจารณญาณ และพูดแสดงความรู้ ความคิด และความรู้สึก
ในโอกาสต่างๆ อย่างมีวิจารณญาณและสร้างสรรค์

ตัวชี้วัด

ท ๓.๑ ม. ๓/๕ พูดโน้มน้าวโดยนำเสนอหลักฐานตามลำดับเนื้อหาอย่างมีเหตุผลและน่าเชื่อถือ

ม. ๓/๖ มีมารยาทในการฟัง การดู และการพูด

จุดประสงค์การเรียนรู้

๑. นักเรียนสามารถเข้าใจหลักการพูดโน้มน้าวใจได้

๒. นักเรียนพูดโน้มน้าวใจในสถานการณ์ต่างๆได้

๓. มีมารยาทในการพูด

สาระสำคัญ

การพูดโน้มน้าวใจ เป็นการพูดเพื่อให้ผู้ฟังเกิดความรู้สึกเห็นด้วย เชื่อถือ คล้อยตาม และการพูดโน้มน้าวใจผู้
พูดต้องมีศิลปะ มีวาทศิลป์ในการพูดเพื่อชักจูงใจผู้ฟังซึ่งอาจเกิดจากการใช้ภาษาที่ไพเราะ ตลอดจนผู้พูดมีบุคลิกที่
น่าเชื่อถือ การพูดโน้มน้าวใจมีจุดมุ่งหมายที่จะเปลี่ยนทัศนคติและค่านิยมบางประการของผู้ฟัง

สาระการเรียนรู้

การโน้มน้าวใจ

คุณลักษณะอันพึงประสงค์

ใฝ่เรียนรู้

สมรรถนะสำคัญ

ความสามารถในการสื่อสาร

กิจกรรมการเรียนรู้

ชั่วโมงที่ ๑-๒

ทบทวนความรู้เดิม

1. ครูทบทวนความรู้เกี่ยวกับลักษณะของการพูดโน้มน้าวใจและความสามารถด้านการพูดในที่
สาธารณะ

2. ให้ชมวิดีโอทัศน์การพูดขอรับบริจาค จากนั้นให้สังเกตการใช้ความสามารถการพูดสาธารณะ จากวิดีโอทัศน์

เพิ่มเติมความรู้ใหม่

1. ครูให้นักเรียนวิเคราะห์หลักการการขอรับบริจาคจากที่ได้ชมวิดีโอทัศน์ ว่าใช้ความสามารถด้านการพูดในที่สาธารณะควาทั้ง 3 ด้าน ได้แก่การเรียบเรียงความคิด กลไกการใช้ภาษา และ ด้านบุคลิกภาพ ว่าบุคคลในวิดีโอทัศน์มีลักษณะอย่างไร

2. ครูนำเสนอสถานการณ์จำลอง “ร่วมด้วยช่วยกัน” โดยครูกำหนดบทบาทให้นักเรียนเป็นผู้ขอรับบริจาค โดยให้นักเรียนขอรับบริจาคเวลาพักกลางวัน แล้วนำจำนวนเงินที่มาเป็นตัวตัดสินว่าการพูดของใคร ประสบผลสำเร็จมากที่สุด

3. ให้นักเรียนแสดงบทบาทดังกล่าวตามสถานการณ์จำลองที่กำหนดให้

4. ครูและนักเรียนร่วมกันวิจารณ์ผลงานของนักเรียนทุกคนพร้อมบอกจุดที่ต้องปรับปรุงแก้ไข

นำไปใช้

1. ครูและนักเรียนร่วมกันสรุปความรู้ที่ได้จากการ เล่นในสถานการณ์จำลอง และประเมินการพูด โนมนาวของผู้อื่นเป็นรายบุคคล

2. บอกคะแนนและประกาศผู้ชนะในสถานการณ์จำลอง “ร่วมด้วยช่วยกัน” จากนั้นชี้แจงเรื่องการ เก็บสะสมคะแนนเพื่อแลกของรางวัลเพื่อเป็นการเสริมแรงทางบวก

สื่อ/แหล่งการเรียนรู้

วิดีโอทัศน์การพูดขอรับบริจาค

กล่องรับบริจาค

การวัดและประเมินผล

เป้าหมาย	หลักฐาน	เครื่องมือวัด	เกณฑ์การประเมิน
สาระการเรียนรู้ พูดโน้มน้าวโดยนำเสนอหลักฐาน ตามลำดับเนื้อหาอย่างมีเหตุผลและ น่าเชื่อถือ	บทพูดของ นักเรียน	แบบประเมินการพูด	ได้คะแนนร้อยละ ๖๐ ถือว่าผ่าน เกณฑ์

ลงชื่อ.....ผู้สอน

(นายการันยภาส สัมดี)

นักศึกษาฝึกประสบการณ์วิชาชีพ

ลงชื่อ.....ผู้สอน

(อาจารย์ ดร.บัวลักษณ์ เพชรงาม)

อาจารย์พี่เลี้ยง

บันทึกหลังสอน

๑. ผลการสอน

.....
.....
.....
.....

๒. ปัญหาและอุปสรรค

.....
.....
.....
.....

๓. ข้อเสนอแนะ

.....
.....
.....
.....

ลงชื่อ.....ผู้สอน
(นายการ์ณยภาส สัมดี)

ความเห็นของหัวหน้ากลุ่มสาระการเรียนรู้วิชาภาษาไทย

.....

ลงชื่อ.....
(อาจารย์ ภาคภูมิ คล้ายทอง)
หัวหน้ากลุ่มสาระการเรียนรู้วิชาภาษาไทย

ความเห็นของรองผู้อำนวยการโรงเรียนฝ่ายวิชาการ

.....

.....

ลงชื่อ.....
(อาจารย์ สุदारัตน์ ศรีมา)
รองผู้อำนวยการฝ่ายวิชาการ

ระดับคะแนน เกณฑ์	ดีมาก (5)	ดี (4)	ปานกลาง (3)	พอใช้ (2)	ปรับปรุง (1)
1. ด้านการเรียบเรียง เนื้อหา 1.1 เนื้อหาตรง ประเด็น 1.2 เนื้อหามีการ ลำดับอย่างมีเหตุผล 1.3 การสรุปความ 1.4 เนื้อหามีการ โน้มน้าวเพื่อให้ผู้ฟัง เกิดความสนใจ	เนื้อหาที่ใช้พูด ตรงประเด็น และมีความ ถูกต้อง	เนื้อหาที่ใช้พูด ตรงประเด็นแต่ ผิดเล็กน้อย	เนื้อหาที่ใช้พูด ตรงประเด็น แต่นำเสนอไม่ ชัดเจนและ เนื้อหาผิด เล็กน้อย	เนื้อหาที่ใช้พูด ไม่ตรงประเด็น นำเสนอไม่ ชัดเจนและ เนื้อหาผิด เล็กน้อย	เนื้อหาที่ใช้พูดไม่ ตรงประเด็น นำเสนอไม่ ชัดเจนและ เนื้อหาผิด
	เนื้อหาที่ใช้พูด มีความ สอดคล้องกัน เรียงลำดับ อย่าง เหมาะสม สัมพันธ์กัน	เนื้อหาที่ใช้พูด มีความ สอดคล้องกัน เรียงลำดับ อย่างไม่ เหมาะสม บางส่วน	เนื้อหาที่ใช้พูด ไม่มีความ สอดคล้องกัน เรียงลำดับ อย่างไม่ เหมาะสม บางส่วน	เนื้อหาที่ใช้พูด ไม่มีความ สอดคล้องกัน เรียงลำดับอย่าง ไม่เหมาะสม บางส่วนไม่ สัมพันธ์กัน	เนื้อหาที่ใช้พูดไม่ มี ความสอดคล้อง และไม่เหมาะสม กับเรื่องที่พูด เนื้อ เรื่องไม่มีความ สัมพันธ์กัน
	การนำเสนอ แนวคิดที่ ต้องการ นำเสนอ ชัดเจน นำเสนอ ความถูกต้อง	การนำเสนอ แนวคิดชัดเจน ที่ต้องการ นำเสนอ นำเสนอ สรุ ความถูกต้อง แต่ไม่ครบถ้วน	การนำเสนอ แนวคิดชัดเจน ที่ต้องการ นำเสนอ นำเสนอ สรุ ความถูกต้อง แต่ไม่ครบถ้วน	การนำเสนอ แนวคิดชัดเจน ที่ต้องการ นำเสนอ นำเสนอ สรุ ความไม่ถูกต้อง	การนำเสนอ แนวคิดที่ ต้องการนำเสนอ ไม่ชัดเจน นำเสนอ สรุ ความไม่ถูกต้อง
	เนื้อหาที่นำมา พูดมีความโน้ มน้าวให้ผู้ฟัง เกิดความ สนใจ	เนื้อหาที่นำมา พูดมีความโน้ มน้าวให้ผู้ฟังเกิด ความสนใจ บางส่วน	เนื้อหาที่นำมา พูดมีความ โน้มน้าวให้ ผู้ฟังเกิดความ สนใจเล็กน้อย	เนื้อหาที่นำมา พูดมีความโน้ มน้าวให้ผู้ฟังเกิด ความสนใจน้อย มาก	เนื้อหาที่นำมา พูดไม่มีความโน้ มน้าวให้ผู้ฟังเกิด ความสนใจ
ระดับคะแนน เกณฑ์	ดีมาก (5)	ดี (4)	ปานกลาง (3)	พอใช้ (2)	ปรับปรุง (1)
2. ด้านการใช้ภาษา 2.1 ใช้ระดับภาษา อย่างเหมาะสม	การใช้ภาษาใน ขณะที่พูดได้ ถูกต้อง	การใช้ภาษาใน ขณะที่พูดได้ สอดคล้องกับ	การใช้ภาษา ใน ขณะที่พูดได้	การใช้ภาษาใน ขณะที่พูดได้ไม่ เกี่ยวข้อง	การใช้ภาษาใน ขณะที่พูดได้ไม่ ถูกต้องเหมาะสม

<p>2.2 เลือกใช้คำศัพท์ ถูกต้อง</p> <p>2.3 ภาษามีความ น่าเชื่อถือ</p>	<p>เหมาะสมกับ ระดับของ ภาษาและ กาลเทศะ</p>	<p>ระดับของ ภาษา และ กาลเทศะ</p>	<p>ถูกต้องเพียง บางส่วนกับ ระดับ ของภาษาและ กาลเทศะ</p>	<p>สัมพันธ์ กันกับระดับ ของ ภาษาและ กาลเทศะ</p>	<p>กับระดับของ ภาษาและ กาลเทศะ</p>
	<p>ใช้คำและ สำนวนที่ สละสลวยสื่อ ความหมายที่ ต้องการได้ ชัดเจน</p>	<p>ใช้คำและ สำนวนที่ สละสลวยสื่อ ความที่ ต้องการได้ไม่ ชัดเจน</p>	<p>ใช้คำและ สำนวนสื่อ ความหมายที่ ต้องการได้ดี และชัดเจน พอสมควร</p>	<p>ใช้คำและ สำนวนสื่อ ความหมายที่ ต้องการได้ดี และชัดเจน เล็กน้อย</p>	<p>ใช้คำและสำนวน สื่อความหมาย ไม่ได้และไม่มี ความชัดเจน</p>
	<p>ภาษาที่ผู้พูดใช้ มีความ น่าเชื่อถือและ น่าปฏิบัติตาม</p>	<p>ภาษาที่พูดมี ความน่าเชื่อถือ แต่ไม่เชิญชวน ให้เกิดความ สนใจ</p>	<p>ภาษาที่พูดมี ความ น่าเชื่อถือ เล็กน้อยแต่ไม่ เชิญชวนให้ เกิดความ สนใจ</p>	<p>ภาษาที่พูดมี ความไม่เกิด น่าเชื่อถือ เล็กน้อยแต่ไม่ เชิญชวนให้เกิด ความสนใจ</p>	<p>ภาษาที่พูดมี ความไม่เกิด น่าเชื่อถือ เล็กน้อยแต่ไม่ เชิญชวนให้เกิด ความสนใจ</p>
<p>3. ด้านบุคลิกภาพ</p> <p>3.1 การใช้ท่าทาง ประกอบกับการพูด</p> <p>3.2 การใช้สายตา</p> <p>3.3 .ใช้น้ำเสียงหน้า เชื่อถือและเหมาะสม กับบทที่พูด</p>	<p>การแสดง ท่าทางได้ ถูกต้อง เหมาะสม กับ เรื่องที่พูด สื่อ อารมณ์ ความรู้สึก ได้ ชัดเจน</p>	<p>การแสดง ท่าทางได้ ถูก ต้องเหมาะสม กับเรื่องที่พูด สื่อ อารมณ์ ความรู้สึก ได้ ชัดเจน</p>	<p>การแสดง ท่าทาง ได้ เหมาะสม เพียง บางส่วน กับเรื่องที่ พูด</p>	<p>การแสดง ท่าทางได้ ไม่ เหมาะสมกับ เรื่อง ที่พูด สื่อ อารมณ์ ความรู้สึกได้ไม่ ชัดเจน</p>	<p>ไม่มีการแสดง ท่าทางกับเรื่องที่ พูด ไม่มีการสื่อ อารมณ์ ความรู้สึก</p>
<p>ระดับคะแนน เกณฑ์</p>	<p>ดีมาก (5)</p>	<p>ดี (4)</p>	<p>ปานกลาง (3)</p>	<p>พอใช้ (2)</p>	<p>ปรับปรุง (1)</p>
	<p>การสบ สายตากับ ผู้ฟังอย่าง ทั่วถึง ใช้ สายตาและ ท่าทาง ประกอบ การพูดที่</p>	<p>การสบสายตา กับ ผู้ฟังเป็น บางครั้ง ใช้สายตาและ ท่าทางประกอบ การพูดที่ชัดเจน</p>	<p>การสบสายตา กับผู้ฟังเป็น บางครั้ง ใช้สายตาและ ท่าทาง ประกอบ การพูดที่ไม่ ชัดเจน</p>	<p>การสบสายตา กับ ผู้ฟังเป็น บางครั้ง ใช้ สายตาและ ท่าทาง ประกอบการ พูดที่ไม่</p>	<p>ไม่มีการสบ สายตา กับผู้ฟัง ไม่มีการ ใช้สายตาและ ท่าทางประกอบ การพูด</p>

	ชัดเจน			ชัดเจน	
	การใช้ น้ำเสียงได้ เหมาะสม และ สัมพันธ์ กับเรื่องที่ พูด ใช้เสียงใน โทน เสียง ระดับ ต่างกันได้ ชัดเจน	การใช้น้ำเสียง ได้ สอดคล้อง กับ เรื่องที่พูด ใช้เสียง ในโทน เสียงระดับ ต่างกันได้	การใช้น้ำเสียง ได้ สอดคล้อง กับเรื่อง ที่พูด เป็นบางส่วน การใช้เสียงใน โทน เสียง ระดับต่างกันได้ ได้เป็น บางส่วน	การใช้น้ำเสียง ได้ไม่ ชัดเจนกับเรื่อง ที่พูด ใช้เสียงในโทน เสียง ระดับต่างกันได้ ได้ไม่ สัมพันธ์กัน	การใช้น้ำเสียงได้ ไม่เหมาะสมและ ไม่สัมพันธ์กับ เรื่อง ที่พูด ไม่มีการใช้ เสียงในโทนเสียง ระดับต่างกันได้

เกณฑ์การประเมินคุณภาพ

๑๐ - ๑๕ คะแนน ดีมาก

๗ - ๙ คะแนน ดี

๔ - ๖ คะแนน พอใช้

๑ - ๓ คะแนน ปรับปรุง *เกินร้อยละ ๖๐ ขึ้นไปถือว่าผ่านเกณฑ์

แบบประเมินสมรรถนะของผู้เรียน

ชื่อ-สกุล เด็กชาย/เด็กหญิง เลขที่.....

คำชี้แจง : ให้ ผู้สอน สังเกตพฤติกรรมของนักเรียน แล้วทำเครื่องหมาย ✓ ลงในช่องที่ตรงกับระดับคุณภาพ

สมรรถนะด้าน	รายการประเมิน	ระดับคุณภาพ				
		ดีมาก (๓)	ดี (๒)	พอใช้ (๑)	ปรับปรุง (๐)	สรุปผลการประเมิน
๑.ความสามารถ ในการคิด	๑.๑ มีความสามารถในการคิดวิเคราะห์ สังเคราะห์					<input type="checkbox"/> ดีมาก <input type="checkbox"/> ดี <input type="checkbox"/> พอใช้ <input type="checkbox"/> ปรับปรุง
	๑.๒ มีทักษะในการคิดนอกกรอบอย่างสร้างสรรค์					
	๑.๓ สามารถคิดอย่างมีวิจารณญาณ					
	๑.๔ มีความสามารถในการสร้างองค์ความรู้					
	๑.๕ ตัดสินใจแก้ปัญหาเกี่ยวกับตนเองได้อย่างเหมาะสม					

สรุปผลการประเมินสมรรถนะทั้ง ๕ ด้าน อยู่ในระดับคุณภาพ

ดีมาก
 ดี
 พอใช้
 ปรับปรุง

ข้อเสนอแนะ

.....

ลงชื่อ.....ผู้ประเมิน

(.....)

วัน เดือน ปี ที่ประเมิน.....

เกณฑ์การให้คะแนนระดับคุณภาพ

ดีมาก	หมายถึง พฤติกรรมที่ปฏิบัตินั้นชัดเจนและสม่ำเสมอ	ให้ระดับ ๓ คะแนน
ดี	หมายถึง พฤติกรรมที่ปฏิบัตินั้นชัดเจนและบ่อยครั้ง	ให้ระดับ ๒ คะแนน
พอใช้	หมายถึง พฤติกรรมที่ปฏิบัติบางครั้ง	ให้ระดับ ๑ คะแนน
ต้องปรับปรุง	หมายถึง ไม่เคยปฏิบัติพฤติกรรมนั้นเลย	ให้ระดับ ๐ คะแนน

เกณฑ์การสรุปผล ใช้หลักการหาค่ากลางแบบฐานนิยม (MODE)

แบบประเมินคุณลักษณะอันพึงประสงค์

ภาคเรียนที่ ๑ ปีการศึกษา ๒๕๕๙

ชื่อ-สกุลนักเรียน.....ห้อง.....เลขที่.....

คำชี้แจง : ให้ผู้สอน สังเกตพฤติกรรมของนักเรียนในระหว่างเรียนและนอกเวลาเรียน แล้วขีด ✓

ลงในช่องที่ตรงกับระดับคะแนน

คุณลักษณะอัน พึงประสงค์	รายการประเมิน	รายการประเมิน			
		๓	๒	๑	๐
๑. ใฝ่หาความรู้	๑.๑ แสวงหาข้อมูลจากแหล่งเรียนรู้ต่างๆ				
	๑.๒ มีการจดบันทึกความรู้อย่างเป็นระบบ				
	๑.๓ สรุปความรู้ได้อย่างมีเหตุผล				
๒. รักความเป็นไทย	๒.๑ มีจิตสำนึกในการอนุรักษ์วัฒนธรรมและภูมิปัญญาไทย				
	๒.๒ เห็นคุณค่าและปฏิบัติตามวัฒนธรรมไทย				

ลงชื่อ.....ผู้ประเมิน
(.....)
...../...../.....

ร้อยละ ๕๐ - ๖๖ ระดับคุณภาพ ดีเยี่ยม	(๓)
ร้อยละ ๔๐ - ๔๙ ระดับคุณภาพ ดี	(๒)
ร้อยละ ๒๐ - ๓๙ ระดับคุณภาพ พอใช้	(๑)
ร้อยละ ๐ - ๑๙ ระดับคุณภาพ ปรับปรุง	(๐)

เกณฑ์การให้คะแนน

- พฤติกรรมที่ปฏิบัติชัดเจนและสม่ำเสมอ ให้ ๓ คะแนน
- พฤติกรรมที่ปฏิบัติชัดเจนและบ่อยครั้ง ให้ ๒ คะแนน
- พฤติกรรมที่ปฏิบัติบางครั้ง ให้ ๑ คะแนน
- พฤติกรรมที่ไม่ได้ปฏิบัติ ให้ ๐ คะแนน



แผนการจัดการเรียนรู้ที่ ๖

หน่วยการเรียนรู้ที่ ๖ สืบสานอาชีพอิศรญาณ

ชื่อรายวิชา ภาษาไทยพื้นฐาน ท ๒๓๑๐๒

ชั้นมัธยมศึกษาปีที่ ๓ ภาคเรียนที่ ๒ ปีการศึกษา ๒๕๖๐

ผู้สอน นายการณยภาส สัมดี ครูพี่เลี้ยง อาจารย์ ดร.บัวลักษณ์ เพชรงาม

เรื่อง การพูดอภิปราย

กลุ่มสาระการเรียนรู้ ภาษาไทย

เวลา ๒ คาบ

มาตรฐานการเรียนรู้

มาตรฐาน ท ๓.๑ สามารถเลือกฟังและดูอย่างมีวิจารณญาณ และพูดแสดงความรู้ ความคิด และความรู้สึก
ในโอกาสต่างๆ อย่างมีวิจารณญาณและสร้างสรรค์

ตัวชี้วัด

ม.๓/๔ พูดในโอกาสต่างๆ ได้ตรงตามวัตถุประสงค์

ม.๓/๖ มีมารยาทในการพูด

จุดประสงค์การเรียนรู้

๑. บอกความหมายของการพูดอภิปรายแสดงทรรศนะได้ถูกต้อง
๒. บอกรูปแบบของการพูดอภิปรายแสดงทรรศนะได้ถูกต้อง
๓. เขียนบทพูดอภิปรายพาเพลินได้ถูกต้อง มีเนื้อสมบูรณ์
๔. พูดอภิปรายพาเพลินได้ถูกต้อง ผู้ฟังคล้อยตาม
๕. มีมารยาทในการพูด

สาระสำคัญ

การพูดอภิปรายแสดงทรรศนะเป็นการพูดอีกรูปแบบหนึ่ง โดยนำเสนอความคิดบนพื้นฐานของหลักเหตุผล ผู้พูดต้องตระหนักถึงหลักการพูดแสดงทรรศนะที่ดี ไม่ก่อให้เกิดความขัดแย้ง เลือกใช้ภาษาในการสื่อสารได้อย่างถูกต้อง เพื่อให้การพูดสัมฤทธิ์ผล

สาระการเรียนรู้

การอ่านออกเสียงบทร้อยกรอง ประเภท กลอนแปด หรือกลอนสุภาพ

คุณลักษณะอันพึงประสงค์

ใฝ่เรียนรู้

สมรรถนะสำคัญ

ความสามารถในการสื่อสาร

กิจกรรมการเรียนรู้

ชั่วโมงที่ ๑-๒

ทบทวนความรู้เดิม

1. ครูทบทวนความรู้เกี่ยวกับลักษณะของการพูดโน้มน้าวใจและความสามารถในการพูดในที่สาธารณะ
2. ให้ชมวิดีโอวีดิทัศน์การพูดอภิปราย จากนั้นให้สังเกตการใช้ความสามารถการพูดสาธารณะจากวิดีโอวีดิทัศน์

เพิ่มเติมความรู้ใหม่

1. ครูให้นักเรียนวิเคราะห์หลักการการอภิปรายและประเภทต่างๆของการอภิปราย
2. แบ่งกลุ่มนักเรียนเป็นสองกลุ่มและจับสลากเพื่อหาประเภทของการอภิปราย
3. ให้นักเรียนแสดงบทบาทดังกล่าวตามสถานการณ์จำลองการอภิปรายด้วยรูปแบบคณะ หัวข้อมะเร็ง
4. ครูและนักเรียนร่วมกันวิจารณ์ผลงานการแสดงสถานการณ์จำลองการอภิปรายประเภทต่างๆ ที่กลุ่มนักเรียนจับสลากได้

นำไปใช้

1. ครูและนักเรียนร่วมกันสรุปความรู้ที่ได้จากการ เล่นในสถานการณ์จำลอง และประเมินการพูดโน้มน้าวของนักเรียนเป็นรายบุคคล
2. บอกคะแนนและประกาศผู้ชนะในสถานการณ์จำลอง จากนั้นชี้แจงเรื่องการเก็บสะสมคะแนนเพื่อแลกของรางวัลเพื่อเป็นการเสริมแรงทางบวก

สื่อ/แหล่งการเรียนรู้

วีดิทัศน์การอภิปราย

การวัดและประเมินผล

เป้าหมาย	หลักฐาน	เครื่องมือวัด	เกณฑ์การประเมิน
สาระการเรียนรู้ พูดโน้มน้าวโดยนำเสนอหลักฐานตามลำดับเนื้อหาอย่างมีเหตุผลและน่าเชื่อถือ	บทพูดของนักเรียน	แบบประเมินการพูด	ได้คะแนนร้อยละ ๖๐ ถือว่าผ่านเกณฑ์

ลงชื่อ.....ผู้สอน

(นายการันยภาส สัมดี)

นักศึกษาฝึกประสบการณ์วิชาชีพ

ลงชื่อ.....ผู้สอน

(อาจารย์ ดร.บัวลักษณ์ เพชรงาม)

อาจารย์พี่เลี้ยง

บันทึกหลังสอน

๑. ผลการสอน

.....
.....
.....
.....

๒. ปัญหาและอุปสรรค

.....
.....
.....
.....

๓. ข้อเสนอแนะ

.....
.....
.....

ลงชื่อ.....ผู้สอน
(นายการัณยภาส สัมดี)

ความเห็นของหัวหน้ากลุ่มสาระการเรียนรู้วิชาภาษาไทย

.....

ลงชื่อ.....
(อาจารย์ ภาคภูมิ คล้ายทอง)
หัวหน้ากลุ่มสาระการเรียนรู้วิชาภาษาไทย

ความเห็นของรองผู้อำนวยการโรงเรียนฝ่ายวิชาการ

.....
.....

ลงชื่อ.....
(อาจารย์ สุดารัตน์ ศรีมา)
รองผู้อำนวยการฝ่ายวิชาการ

เกณฑ์การประเมินการพูด

ระดับคะแนน เกณฑ์	ดีมาก (5)	ดี (4)	ปานกลาง (3)	พอใช้ (2)	ปรับปรุง (1)
1. ด้านการเรียบเรียง เนื้อหา 1.1 เนื้อหาตรง ประเด็น 1.2 เนื้อหามีการ ลำดับอย่างมีเหตุผล 1.3 การสรุปความ 1.4 เนื้อหามีการ โน้มน้าวเพื่อให้ผู้ฟัง เกิดความสนใจ	เนื้อหาที่ใช้พูด ตรงประเด็น และมีความ ถูกต้อง	เนื้อหาที่ใช้พูด ตรงประเด็นแต่ ผิดเล็กน้อย	เนื้อหาที่ใช้พูด ตรงประเด็น แต่นำเสนอไม่ ชัดเจนและ เนื้อหาผิด เล็กน้อย	เนื้อหาที่ใช้พูด ไม่ตรงประเด็น นำเสนอไม่ ชัดเจนและ เนื้อหาผิด เล็กน้อย	เนื้อหาที่ใช้พูดไม่ ตรงประเด็น นำเสนอไม่ ชัดเจนและ เนื้อหาผิด
	เนื้อหาที่ใช้พูด มีความ สอดคล้องกัน เรียงลำดับ อย่าง เหมาะสม สัมพันธ์กัน	เนื้อหาที่ใช้พูด มีความ สอดคล้องกัน เรียงลำดับ อย่างไม่ เหมาะสม บางส่วน	เนื้อหาที่ใช้พูด ไม่มีความ สอดคล้องกัน เรียงลำดับ อย่างไม่ เหมาะสม บางส่วน	เนื้อหาที่ใช้พูด ไม่มีความ สอดคล้องกัน เรียงลำดับอย่าง ไม่เหมาะสม บางส่วนไม่ สัมพันธ์กัน	เนื้อหาที่ใช้พูดไม่ มี ความสอดคล้อง และไม่เหมาะสม กับเรื่องที่พูด เนื้อ เรื่องไม่มีความ สัมพันธ์กัน
	การนำเสนอ แนวคิดที่ ต้องการ นำเสนอ ชัดเจน นำเสนอ ใจ สรุปล ความถูกต้อง	การนำเสนอ แนวคิดชัดเจน ที่ต้องการ นำเสนอ นำเสนอ ใจ สรุปล ความถูกต้อง แต่ไม่ครบถ้วน	การนำเสนอ แนวคิดชัดเจน ที่ต้องการ นำเสนอ นำเสนอ ใจ สรุปล ความถูกต้อง แต่ไม่ครบถ้วน	การนำเสนอ แนวคิดชัดเจน ที่ต้องการ นำเสนอ นำเสนอ ใจ สรุปล ความไม่ถูกต้อง	การนำเสนอ แนวคิดที่ ต้องการนำเสนอ ไม่ชัดเจน นำเสนอ ใจ สรุปล ความไม่ถูกต้อง
เนื้อหาที่นำมา พูดมีความโน้มน ้าวให้ผู้ฟัง เกิดความ สนใจ	เนื้อหาที่นำมา พูดมีความโน้มน ้าวให้ผู้ฟังเกิด ความสนใจ บางส่วน	เนื้อหาที่นำมา พูดมีความ โน้มน้าวให้ ผู้ฟังเกิดความ สนใจเล็กน้อย	เนื้อหาที่นำมา พูดมีความโน้มน ้าวให้ผู้ฟังเกิด ความสนใจน้อย มาก	เนื้อหาที่นำมา พูดไม่มีความโน้มน ้าวให้ผู้ฟังเกิด ความสนใจ	

ระดับคะแนน เกณฑ์	ดีมาก (5)	ดี (4)	ปานกลาง (3)	พอใช้ (2)	ปรับปรุง (1)
2. ด้านการใช้ภาษา 2.1 ใช้ระดับภาษา อย่างเหมาะสม 2.2 เลือกใช้คำศัพท์ ถูกต้อง 2.3 ภาษามีความ น่าเชื่อถือ	การใช้ภาษาใน ขณะที่พูดได้ ถูกต้อง เหมาะสมกับ ระดับของ ภาษาและ กาลเทศะ	การใช้ภาษาใน ขณะที่พูดได้ สอดคล้องกับ ระดับของ ภาษา และ กาลเทศะ	การใช้ภาษา ใน ขณะที่พูดได้ ถูกต้องเพียง บางส่วนกับ ระดับ ของภาษาและ กาลเทศะ	การใช้ภาษาใน ขณะที่พูดได้ไม่ เกี่ยวข้อง สัมพันธ์ กันกับระดับ ของ ภาษาและ กาลเทศะ	การใช้ภาษาใน ขณะที่พูดได้ไม่ ถูกต้องเหมาะสม กับระดับของ ภาษาและ กาลเทศะ
	ใช้คำและ สำนวนที่ สละสลวยสื่อ ความหมายที่ ต้องการได้ ชัดเจน	ใช้คำและ สำนวนที่ สละสลวยสื่อ ความที่ ต้องการได้ไม่ ชัดเจน	ใช้คำและ สำนวนสื่อ ความหมายที่ ต้องการได้ดี และชัดเจน พอสมควร	ใช้คำและ สำนวนสื่อ ความหมายที่ ต้องการได้ดี และชัดเจน เล็กน้อย	ใช้คำและสำนวน สื่อความหมาย ไม่ได้และไม่มี ความชัดเจน
	ภาษาที่ผู้พูดใช้ มีความ น่าเชื่อถือและ น่าปฏิบัติตาม	ภาษาที่พูดมี ความน่าเชื่อถือ แต่ไม่เชิญชวน ให้เกิดความ สนใจ	ภาษาที่พูดมี ความ น่าเชื่อถือ เล็กน้อยแต่ไม่ เชิญชวนให้ เกิดความ สนใจ	ภาษาที่พูดมี ความไม่เกิด น่าเชื่อถือ เล็กน้อยแต่ไม่ เชิญชวนให้เกิด ความสนใจ	ภาษาที่พูดมี ความไม่เกิด น่าเชื่อถือ เล็กน้อยแต่ไม่ เชิญชวนให้เกิด ความสนใจ
3. ด้านบุคลิกภาพ 3.1 การใช้ท่าทาง ประกอบกับการพูด 3.2 การใช้สายตา 3.3 .ใช้น้ำเสียงหน้า เชื่อถือและเหมาะสม กับบทที่พูด	การแสดง ท่าทางได้ ถูกต้อง เหมาะสม กับ เรื่องที่พูด สื่อ อารมณ์ ความรู้สึก ได้ ชัดเจน	การแสดง ท่าทางได้ ถูก ต้องเหมาะสม กับเรื่องที่พูด สื่อ อารมณ์ ความรู้สึก ได้ ชัดเจน	การแสดง ท่าทาง ได้ เหมาะสม เพียง บางส่วน กับเรื่องที่ พูด	การแสดง ท่าทางได้ ไม่ เหมาะสมกับ เรื่อง ที่พูด สื่อ อารมณ์ ความรู้สึกได้ไม่ ชัดเจน	ไม่มีการแสดง ท่าทางกับเรื่องที่ พูด ไม่มีการสื่อ อารมณ์ ความรู้สึก

ระดับคะแนน เกณฑ์	ดีมาก (5)	ดี (4)	ปานกลาง (3)	พอใช้ (2)	ปรับปรุง (1)
	การสบ สายตากับ ผู้ฟังอย่าง ทั่วถึง ใช้ สายตาและ ท่าทาง ประกอบ การพูดที่ ชัดเจน	การสบสายตา กับผู้ฟังเป็น บางครั้ง ใช้สายตาและ ท่าทางประกอบ การพูดที่ชัดเจน	การสบสายตากับผู้ฟังเป็น บางครั้ง ใช้สายตาและ ท่าทาง ประกอบ การพูดที่ไม่ ชัดเจน	การสบสายตากับผู้ฟังเป็น บางครั้ง ใช้ สายตาและ ท่าทาง ประกอบการ พูดที่ไม่ ชัดเจน	ไม่มีการสบ สายตากับผู้ฟัง ไม่มีการ ใช้สายตาและ ท่าทางประกอบ การพูด
	การใช้ น้ำเสียงได้ เหมาะสม และ สัมพันธ์ กับเรื่องที่ พูด ใช้เสียงใน โทน เสียง ระดับ ต่างกันได้ ชัดเจน	การใช้น้ำเสียง ได้ สอดคล้อง กับ เรื่องที่พูด ใช้เสียง ในโทน เสียงระดับ ต่างกันได้	การใช้น้ำเสียง ได้ สอดคล้อง กับเรื่อง ที่พูด เป็นบางส่วน การใช้น้ำเสียงใน โทน เสียง ระดับต่างกันได้ ได้เป็น บางส่วน	การใช้น้ำเสียง ได้ไม่ ชัดเจนกับเรื่อง ที่พูด ใช้เสียงในโทน เสียง ระดับต่างกันได้ ได้ไม่ สัมพันธ์กัน	การใช้น้ำเสียงได้ ไม่เหมาะสมและ ไม่สัมพันธ์กับ เรื่อง ที่พูด ไม่มีการใช้ เสียงในโทนเสียง ระดับต่างกันได้

เกณฑ์การประเมินคุณภาพ

๑๐ - ๑๕ คะแนน ดีมาก

๗ - ๙ คะแนน ดี

๔ - ๖ คะแนน พอใช้

๑ - ๓ คะแนน ปรับปรุง *เกินร้อยละ ๖๐ ขึ้นไปถือว่าผ่านเกณฑ์

แบบประเมินสมรรถนะของผู้เรียน

ชื่อ-สกุล เด็กชาย/เด็กหญิง เลขที่.....

คำชี้แจง : ให้ ผู้สอน สังเกตพฤติกรรมของนักเรียน แล้วทำเครื่องหมาย ✓ ลงในช่องที่ตรงกับระดับคุณภาพ

สมรรถนะด้าน	รายการประเมิน	ระดับคุณภาพ				
		ดี มาก (๓)	ดี (๒)	พอใช้ (๑)	ปรับ ปรุง (๐)	สรุปผลการ ประเมิน
๑.ความสามารถ ในการคิด	๑.๑ มีความสามารถในการคิดวิเคราะห์ สังเคราะห์					<input type="checkbox"/> ดีมาก <input type="checkbox"/> ดี <input type="checkbox"/> พอใช้ <input type="checkbox"/> ปรับปรุง
	๑.๒ มีทักษะในการคิดนอกกรอบอย่างสร้างสรรค์					
	๑.๓ สามารถคิดอย่างมีวิจารณญาณ					
	๑.๔ มีความสามารถในการสร้างองค์ความรู้					
	๑.๕ ตัดสินใจแก้ปัญหาเกี่ยวกับตนเองได้อย่างเหมาะสม					

สรุปผลการประเมินสมรรถนะทั้ง ๕ ด้าน อยู่ในระดับคุณภาพ

ดีมาก
 ดี
 พอใช้
 ปรับปรุง

ข้อเสนอแนะ

.....

ลงชื่อ.....ผู้ประเมิน

(.....)

วัน เดือน ปี ที่ประเมิน.....

เกณฑ์การให้คะแนนระดับคุณภาพ

ดีมาก	หมายถึง พฤติกรรมที่ปฏิบัตินั้นชัดเจนและสม่ำเสมอ	ให้ระดับ ๓ คะแนน
ดี	หมายถึง พฤติกรรมที่ปฏิบัตินั้นชัดเจนและบ่อยครั้ง	ให้ระดับ ๒ คะแนน
พอใช้	หมายถึง พฤติกรรมที่ปฏิบัติบางครั้ง	ให้ระดับ ๑ คะแนน
ต้องปรับปรุง	หมายถึง ไม่เคยปฏิบัติพฤติกรรมนั้นเลย	ให้ระดับ ๐ คะแนน

เกณฑ์การสรุปผล ใช้หลักการหาค่ากลางแบบฐานนิยม (MODE)

แบบประเมินคุณลักษณะอันพึงประสงค์

ภาคเรียนที่ ๑ ปีการศึกษา ๒๕๕๙

ชื่อ-สกุลนักเรียน.....ห้อง.....เลขที่.....

คำชี้แจง : ให้ผู้สอน สังเกตพฤติกรรมของนักเรียนในระหว่างเรียนและนอกเวลาเรียน แล้วขีด ✓

ลงในช่องที่ตรงกับระดับคะแนน

คุณลักษณะอัน พึงประสงค์	รายการประเมิน	รายการประเมิน			
		๓	๒	๑	๐
๑. ใฝ่หาความรู้	๑.๑ แสวงหาข้อมูลจากแหล่งเรียนรู้ต่างๆ				
	๑.๒ มีการจดบันทึกความรู้อย่างเป็นระบบ				
	๑.๓ สรุปความรู้ได้อย่างมีเหตุผล				
๒. รักความเป็นไทย	๒.๑ มีจิตสำนึกในการอนุรักษ์วัฒนธรรมและภูมิปัญญาไทย				
	๒.๒ เห็นคุณค่าและปฏิบัติตามวัฒนธรรมไทย				

ลงชื่อ.....ผู้ประเมิน
(.....)
...../...../.....

ร้อยละ ๕๐ - ๖๖ ระดับคุณภาพ ดีเยี่ยม	(๓)
ร้อยละ ๔๐ - ๔๙ ระดับคุณภาพ ดี	(๒)
ร้อยละ ๒๐ - ๓๙ ระดับคุณภาพ พอใช้	(๑)
ร้อยละ ๐ - ๑๙ ระดับคุณภาพ ปรับปรุง	(๐)

เกณฑ์การให้คะแนน

- พฤติกรรมที่ปฏิบัติชัดเจนและสม่ำเสมอ ให้ ๓ คะแนน
- พฤติกรรมที่ปฏิบัติชัดเจนและบ่อยครั้ง ให้ ๒ คะแนน
- พฤติกรรมที่ปฏิบัติบางครั้ง ให้ ๑ คะแนน
- พฤติกรรมที่ไม่ได้ปฏิบัติ ให้ ๐ คะแนน



แผนการจัดการเรียนรู้ที่ ๗

หน่วยการเรียนรู้ที่ ๖ สืบสานอาชีพจิตรกรรม

เรื่อง สุนทรพจน์ยอดนักพูด

วิชา ภาษาไทย

ชื่อรายวิชา ภาษาไทย ท ๓๒๑๐๒

กลุ่มสาระการเรียนรู้ ภาษาไทย

ชั้น มัธยมศึกษาปีที่ ๖

ภาคเรียนที่ ๑ ปีการศึกษา ๒๕๖๐

เวลา ๔ คาบ

ผู้สอน นายการันยภาส สัมดี

ครูพี่เลี้ยง อาจารย์ ดร.บัวลักษณ์ เพชรงาม

มาตรฐานการเรียนรู้

มาตรฐาน ท ๓.๑ สามารถเลือกฟังและดูอย่างมีวิจารณญาณและพูดแสดงความรู้ ความคิดและความรู้สึกในโอกาสต่างๆ อย่างมีวิจารณญาณและสร้างสรรค์

ตัวชี้วัด

ท ๔.๑ ม.๓ - ๖/๕ พูดในโอกาสต่างๆ พูดแสดงทรรศนะโต้แย้ง โน้มน้าวใจ และเสนอแนวคิดใหม่ด้วยภาษาถูกต้องเหมาะสม

ท ๔.๑ ม.๓ - ๖/๖ มีมารยาทในการฟัง การดู และการพูด

จุดประสงค์การเรียนรู้

๑. นักเรียนสามารถบอกความหมายการพูดสุนทรพจน์ได้
๒. นักเรียนสามารถบอกลักษณะการพูดสุนทรพจน์ที่ดีได้
๓. นักเรียนสามารถพูดสุนทรพจน์ได้
๔. นักเรียนมีมารยาทในการฟัง การดู และการพูด

สาระสำคัญ

สุนทรพจน์ หมายถึง คำพูดที่ดังกาม ไพเราะจับใจ หรือเป็นการกล่าวในเรื่องใดเรื่องหนึ่ง เพื่อสร้างสรรค์ จรรโลงใจ เป็นคำพูด ที่แสดงความปรารถนาดี โดยลักษณะการพูดสุนทรพจน์ที่ดีประกอบด้วย เนื้อเรื่องที่พูด มีคุณค่าและจัดลำดับเนื้อหาได้ดี เลือกใช้คำได้เหมาะสม และมีสำนวนโวหาร มีการถ่ายทอดทางอวัจนภาษา น้ำเสียง น่าฟัง อักษรวิธถูกต้อง และมีบุคลิกภาพที่ดี

สาระการเรียนรู้

๑. ความหมายของการพูดสุนทรพจน์
๒. ลักษณะของการพูดสุนทรพจน์
๓. มารยาทในการฟัง การดู และการพูด

คุณลักษณะอันพึงประสงค์

ใฝ่รู้ใฝ่เรียน

สมรรถนะสำคัญ

ความสามารถในการคิด

ความสามารถในการสื่อสาร

กิจกรรมการเรียนรู้

ชั่วโมงที่ ๑-๒

กิจกรรมขั้นนำเข้าสู่บทเรียน (ทบทวนความรู้เดิม)

๑. ครูสนทนากับนักเรียนเกี่ยวกับเพลงยาว และเกริ่นเรื่อง อิศรญาณภาษิต (๓ นาที)

กิจกรรมขั้นพัฒนาผู้เรียน (เพิ่มเติมความรู้ใหม่)

๒. นักเรียนทำกิจกรรม “แกะรอยตามล่า หานักสุนทรพจน์” (๒๐ นาที)

๒.๑ แบ่งนักเรียนออกกลุ่ม กลุ่มละ ๕ คน

๒.๒ ครูแจกกระดาษลายแทงให้นักเรียนกลุ่มละ ๑ ใบ ในกระดาษลายแทงจะมีข้อความระบุลักษณะของการพูดสุนทรพจน์ที่ดี ดังนี้

- นักพูดสุนทรพจน์ที่ดีต้องพูดในเรื่องที่ดีคุณค่า
- นักพูดสุนทรพจน์ที่ดีต้องจำลำดับเรื่องราวที่พูดได้ดี
- นักพูดสุนทรพจน์ที่ดีต้องเลือกใช้คำได้เหมาะสม และมีสำนวนโวหาร
- นักพูดสุนทรพจน์ที่ดีต้องมีการถ่ายทอดทางอวัจนภาษา
- นักพูดสุนทรพจน์ที่ดีต้องมีน้ำเสียงที่น่าฟัง
- นักพูดสุนทรพจน์ที่ดีต้องมีออกเสียงถูกต้องตามอักขรวิธี
- นักพูดสุนทรพจน์ที่ดีต้องบุคลิกภาพที่ดี

๒.๓ นักเรียนแต่ละกลุ่มแสดงบทบาทสมมติเพื่อไขข้อความในกระดาษลายแทงให้นักเรียนกลุ่มอื่น ๆ ทายใช้เวลากลุ่มละ ๒ นาที

๒.๔ ครูและนักเรียนร่วมกันสรุปลักษณะของการพูดสุนทรพจน์ที่ดีอีกครั้ง

๒.๕ ครูสาธิตการพูดสุนทรพจน์ โดยให้มีจุดผิดพลาดหลายจุด และให้นักเรียนทำหน้าที่คล้ายกับกรรมการคือติชมการพูดสุนทรพจน์ของครู

๒.๕ ครูสาธิตการพูดสุนทรพจน์ ซึ่งเป็นตัวอย่างที่ถูกต้อง และให้นักเรียนทำหน้าที่คล้ายกรรมการคือติชมการพูดสุนทรพจน์ของครูอีกครั้ง

กิจกรรมขั้นรวบยอด (นำไปใช้)

๓. ครูเปิดโอกาสให้นักเรียนซักถามข้อสงสัยเพิ่มเติม (๔ นาที)

๔. นักเรียนทำแบบทดสอบเรื่อง แกะรอยตามล่า หานักสุนทรพจน์ (๑๕ นาที)

๕. ครูให้นักเรียนพูดสุนทรพจน์ในหัวข้อ ฉันรักโรงเรียน คนละ ๓ นาที ในชั่วโมงถัดไป

ชั่วโมงที่ ๓-๔

กิจกรรมชั้นนำเข้าสู่บทเรียน (ทบทวนความรู้เดิม)

๑. ครูถามนักเรียนเกี่ยวกับความหมายการพูดสุนทรพจน์และลักษณะการพูดสุนทรพจน์ที่ดี

กิจกรรมขั้นพัฒนาผู้เรียน (เพิ่มเติมความรู้ใหม่)

๑. ให้นักเรียนจับสลากลำดับและออกมาพูดสุนทรพจน์ คนละ ๒ นาที

๒. ให้นักเรียนคนที่ไม่ได้พูดทำหน้าที่เป็นกรรมการให้คะแนนกับทุกคน โดยใช้เกณฑ์การตัดสินตามลักษณะ

การพูดสุนทรพจน์ที่ดี

๓. เมื่อนักเรียนพูดสุนทรพจน์จนครบทุกคน จึงเลือก ๓ อันดับสูงสุดที่มีผลคะแนนสูงสุดมารับรางวัล

สื่อการเรียนรู้

Powerpoint เรื่อง อิศรญาณภาษิต

แบบฝึกหัดเรื่อง อิศรญาณภาษิต

การวัดและประเมินผล

เป้าหมาย	หลักฐาน	เครื่องมือวัด	เกณฑ์การประเมิน
สาระสำคัญ อิศรญาณภาษิต หรือ เพลงยาวเจ้าอิศรญาณ คือ วรรณกรรมคำสอนที่มีความเป็นอมตะ หม่อมเจ้าอิศรญาณเป็นผู้ทรงนิพนธ์ขึ้น โดยใช้รูปแบบคำประพันธ์เป็นกลอนเพลงยาว คำสอนในอิศรญาณภาษิตนั้นสามารถนำมาประยุกต์ใช้ในชีวิตประจำวันได้กับคนทุกเพศทุกวัยในทุกยุคสมัย ถือได้ว่าเป็นวรรณกรรมที่ควรแก่การศึกษาอย่างยิ่ง	แบบฝึกหัดเรื่อง อิศรญาณภาษิต	แบบฝึกหัดเรื่อง อิศรญาณภาษิต	ได้คะแนนร้อยละ ๖๐ ขึ้นไปถือว่าผ่านเกณฑ์

เป้าหมาย	หลักฐาน	เครื่องมือวัด	เกณฑ์การประเมิน
ตัวชี้วัด ท ๕.๑ ม.๓/๓ สรุปความรู้และ ข้อคิดจากการอ่าน เพื่อนำไป ประยุกต์ใช้ในชีวิตจริง	แบบฝึกหัดเรื่อง อิศรญาณภาชิต	แบบฝึกหัดเรื่อง อิศรญาณภาชิต	ได้คะแนนร้อยละ ๖๐ ขึ้นไปถือว่าผ่านเกณฑ์
คุณลักษณะอันพึงประสงค์ ใฝ่รู้ใฝ่เรียน	กิจกรรม “สำนวนอะไร ง่ายนิดเดียว”	แบบสังเกตพฤติกรรม ในชั้นเรียน	ได้คะแนนร้อยละ ๖๐ ขึ้นไปถือว่าผ่านเกณฑ์
สมรรถนะ ความสามารถในการคิด	แบบฝึกหัดเรื่อง อิศรญาณภาชิต	แบบฝึกหัดเรื่อง อิศรญาณภาชิต	ได้คะแนนร้อยละ ๖๐ ขึ้นไปถือว่าผ่านเกณฑ์

ลงชื่อ.....ผู้สอน

(นายการันยภาส สัมดี)

นักศึกษาฝึกประสบการณ์วิชาชีพ

ลงชื่อ.....ครูพี่เลี้ยง

(อาจารย์ ดร. บัวลักษณ์ เพชรงาม)

ครูพี่เลี้ยง

บันทึกหลังการสอน

๑. ผลการสอน

.....

.....

.....

.....

๒. ปัญหาและอุปสรรค

.....

.....

.....

.....

๓. ข้อเสนอแนะ

.....
.....
.....
.....

ลงชื่อ.....ผู้สอน
(นายการัญญาส สัมดี)

ความเห็นของหัวหน้ากลุ่มสาระการเรียนรู้วิชาภาษาไทย

.....
.....

ลงชื่อ.....
(อาจารย์ ภาคภูมิ คล้ายทอง)
หัวหน้ากลุ่มสาระการเรียนรู้วิชาภาษาไทย

ความเห็นของรองผู้อำนวยการโรงเรียนฝ่ายวิชาการ

.....
.....

ลงชื่อ.....
(อาจารย์ สุดารัตน์ ศรีมา)
รองผู้อำนวยการฝ่ายวิชาการ



แผนการจัดการเรียนรู้ที่ ๘

หน่วยการเรียนรู้ ๗ สื่อสารเล่าเรียนเขียนภาษา

เรื่อง โคลงสี่สุภาพ

วิชา ภาษาไทย

ชื่อรายวิชา ภาษาไทย ท ๓๒๑๐๒

กลุ่มสาระการเรียนรู้ ภาษาไทย

ชั้น มัธยมศึกษาปีที่ ๓

ภาคเรียนที่ ๒ ปีการศึกษา ๒๕๖๐

เวลา ๔ คาบ

ผู้สอน นายการันณภาส สัมดี

ครูพี่เลี้ยง อาจารย์ ดร.บัวลักษณ์ เพชรงาม

สาระที่ ๒ หลักการใช้ภาษาไทย

มาตรฐานการเรียนรู้

มาตรฐาน ท ๔.๑ เข้าใจธรรมชาติของภาษาและหลักภาษาไทย การเปลี่ยนแปลงของภาษาและพลังของภาษา และรักษาภาษาไทยไว้เป็นสมบัติของชาติ

ตัวชี้วัด

ม. ๓/๖ แต่งบทร้อยกรอง

ทักษะกระบวนการ

๑. การใช้ภาษา
๒. เขียนตามจินตนาการ

ทักษะการคิด

๑. การจำ
๒. การวิเคราะห์

สมรรถนะสำคัญของผู้เรียน

๑. ความสามารถในการคิด

จุดประสงค์การเรียนรู้

๑. นักเรียนสามารถอธิบายฉันทลักษณ์ของคำประพันธ์ประเภทโคลงสี่สุภาพ
๒. นักเรียนสามารถแต่งโคลงสี่สุภาพได้

สาระสำคัญ

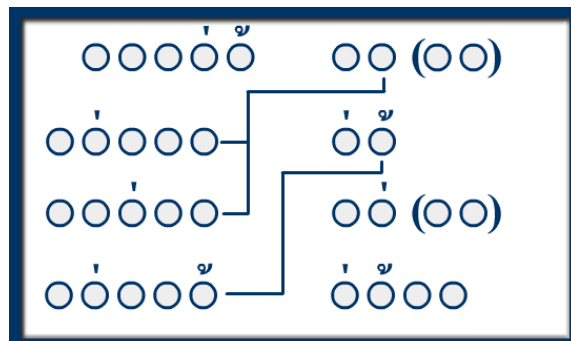

แผนผังโคลงสี่สุภาพ

โคลงสี่สุภาพ มีลักษณะเด่นในเรื่องคำเอก คำโท ซึ่งมีข้อบังคับของโคลงสี่สุภาพดังนี้

๑. บทหนึ่งมี ๔ บาท ๑ บาท มี ๒ วรรค

๒. วรรคหน้าของทุกบรรทัด มี ๕ พยางค์ วรรคหลังของบรรทัดที่ ๑ - ๓ มี ๒ พยางค์ ส่วนในบรรทัดที่ ๔ มี ๔ พยางค์ รวม ๓๐ คำ (ไม่รวมคำสร้อย)

๓. ตำแหน่งคำสร้อยจะอยู่บาทที่ ๑ และ ๓ (สร้อย ๒ พยางค์ มักลงท้ายด้วย นา แฮ เฮย เพื่อรับคำ ต่อคำ เชื่อมคำหรือเพื่อความไพเราะของเสียงในการอ่าน)

๔. บังคับรูปวรรณยุกต์ เอก ๗ โท ๔ ตามตำแหน่งในแผนผัง

คำเอกคำโท หมายถึง พยางค์ที่บังคับด้วยรูปวรรณยุกต์เอก และรูปวรรณยุกต์โท กำกับ อยู่ในคำนั้น โดยมีลักษณะบังคับไว้ดังนี้

- คำเอก ได้แก่ พยางค์ที่มีรูปวรรณยุกต์เอกบังคับ เช่น ล่า เก่า ก่อน นำ ว่าย ไม่ ฯลฯ และให้รวมถึงคำตายทั้งหมดไม่ว่าจะมีเสียงวรรณยุกต์ใดก็ตาม เช่น ปะ พบ รี่ ชัด ชิด (ในโคลงและร่ายใช้ คำตาย แทนคำเอกได้)

คำตาย คือ

๑. คำที่ประสมสระเสียงสั้นแม่ ก กา (ไม่มีตัวสะกด) เช่นกะ ทิ สิ นะ ขรุ ขระ ละ เปรี้ยะ เลอะ โป๊ะ ฯลฯ

๒. คำที่สะกดด้วยแม่ กก กบ กด เช่น เลข วัด สารท โจทย์ วิทย์ ศิษย์ มาก โขก ลาก ฯลฯ

- คำโท ได้แก่ พยางค์ที่มีรูปวรรณยุกต์โทบังคับ ไม่ว่าจะ เป็นเสียงวรรณยุกต์ใดก็ตาม เช่น ข้า ล้ม เศร้า ค้าน ในกรณีที่ตำแหน่งคำโทตรงกับคำเอก หรือคำเอกตรงกับตำแหน่งคำโท และไม่สามารถสามารถหาคำอื่นแทนได้ สามารถใช้การแปลงคำเป็น คำเอกโทษ และคำโทโทษได้

เอกโทษ คือคำที่มีความหมายและกำกับด้วยรูปวรรณยุกต์โท แต่มีความจำเป็นที่ต้องแปลงให้เป็นคำที่มีรูปวรรณยุกต์เอก แม้ว่าคำที่มีรูปวรรณยุกต์เอกที่ได้เปลี่ยนจากคำที่มีรูปวรรณยุกต์โทแล้วนั้น ได้คำที่ไม่มีมีความหมายแต่ยังคงให้มีความหมายเหมือนคำที่มีรูปวรรณยุกต์โทกำกับอยู่เดิม เช่นคำว่า ลิ่นเลือด แปลงเป็น ซิ่นเลือด ภพหล้า แปลงเป็น ภพล่า เป็นต้น

โทโทษ คือ

คำที่มีความหมายและกำกับด้วยรูปวรรณยุกต์เอก แต่มีความจำเป็นที่ต้องแปลงให้เป็นคำที่มีรูปวรรณยุกต์โท แม้ว่าคำที่มีรูปวรรณยุกต์โทที่ได้เปลี่ยนจากคำที่มีรูปวรรณยุกต์เอกแล้ว นั้น ได้คำที่ไม่มีมีความหมายแต่ยังคงให้มีความหมายเหมือนคำที่มีรูปวรรณยุกต์เอก กำกับอยู่เดิม เช่นคำว่า เล่าเรื่อง แปลงเป็น เหล่าเรื่อง คำจ้าง แปลงเป็น ข้าจ้าง เป็นต้น

สาระการเรียนรู้

1. ฉันทลักษณ์ของโคลงสี่สุภาพ
2. คำเอก คำโท
3. คำเอกโทษ และ คำโทโทษ

ผลการเรียนรู้

เมื่อเรียนจบนักเรียนจะสามารถอธิบายฉันทลักษณ์ของโคลงสี่สุภาพ และแต่งคำประพันธ์ได้

วิเคราะห์พฤติกรรม

ความรู้

๑. ด้านความรู้ (ด้านพุทธิพิสัย : Cognitive Domain)

- นักเรียนสามารถอธิบายลักษณะของโคลงสี่สุภาพได้

๒. ด้านเจตคติ (ด้านจิตพิสัย : Affective Domain)

- รักความเป็นไทย

ทักษะ

๓. ด้านทักษะ

- นักเรียนสามารถแต่งคำประพันธ์ประเภทโคลงสี่สุภาพได้

กิจกรรมการเรียนรู้

ชั่วโมงที่ ๑-๒

กิจกรรมนำเข้าสู่บทเรียน

๑. นักเรียนร้องเพลง “คำมั่นสัญญา” ตามที่ครูยกตัวอย่าง และระบุว่าเนื้อเพลงมีที่มาจากที่ใด และเป็นฉันทลักษณ์ประเภทใด (พระอภัยมณี : กลอนสุภาพ) หลังจากนั้นครูจึงยกตัวอย่างเพลงจากโคลงสยามมนุสสติ แล้วจึงนำนักเรียนเข้าสู่เนื้อหา

กิจกรรมพัฒนาผู้เรียน

๒. นักเรียนร่วมอภิปรายฉันทลักษณ์ของโคลงสี่สุภาพที่ครูเขียนในกระดาน โดยนักเรียนต้องท่องจำโคลงบท

“เสียงลือเสียงเล่าอ้าง	อันใด พี่เอย
เสียงย่อมยอศใคร	ทั่วหล้า
สองเขือพี่หลับไหล	ลืมนั้น ฤาพี่
สองพี่คิดเองอ้า	อย่าได้ถามเฝ้าฯ”

ลิลิตพระลอ

๓. นักเรียนร่วมกันวิเคราะห์สัมผัส คำเอกคำโทจากการเขียนแผนผังลงกระดานของครู และอ่านบท “เสียงลือเสียงเล่าอ้าง” เพื่อหาตำแหน่งคำเอกคำโท

กิจกรรมรวบยอด

๑. ครูและนักเรียนร่วมกันสรุปลักษณะของโคลงสี่สุภาพ สัมผัส และตำแหน่งคำเอก คำโทที่เรียนมา

ชั่วโมงที่ ๓-๔

กิจกรรมนำเข้าสู่บทเรียน

๑. ครูทบทวนเนื้อหาที่เรียนมาในคาบที่แล้ว

กิจกรรมพัฒนาผู้เรียน

๒. ครูอธิบายเนื้อหาเรื่องคำเอกโทเพิ่มเติม อันได้แก่

- คำเอก สามารถใช้คำตายแทนได้ (โดยให้นักเรียนลองหาคำตายที่แทนตำแหน่งในคำเอกจากแบบฝึกหัด)

- คำเอก คำโท อาจใช้วิธีการแปลงคำตามเสียงของวรรณยุกต์ เพื่อให้ถูกฉันทลักษณ์ของคำประพันธ์ แต่คำจะมีความหมายผิดเพี้ยน หรือบกพร่องไป เรียกคำชนิดนี้ว่า คำเอกโทษ คำโทโทษ (นักเรียนทำแบบฝึกหัดในสมุดเรื่องคำเอกโทษ โทโทษ)

กิจกรรมรวบยอด

๓. ครูและนักเรียนร่วมกันแต่งคำประพันธ์ประเภทโคลงสี่สุภาพในกระดาน โดยครูกำหนดหัวข้อให้นักเรียนตามความเหมาะสม

๔. นักเรียนและครูร่วมกันทบทวนเนื้อหาที่เรียนมาโดยใช้เกม Plicker ทำแบบทดสอบ

๕. ให้นักเรียนแต่งคำประพันธ์ประเภทโคลงสี่สุภาพ ๑ บท พิมพ์ใส่กระดาษ และใส่รูปตนเองให้สวยงาม

สื่อการเรียนรู้/แหล่งการเรียนรู้

1. เพลง “คำมั่นสัญญา” เพลง “สยามมนุสสติ”
2. เกม Plicker

การวัดและประเมินผล

วิธีการ	เครื่องมือ	เกณฑ์
ประเมินทำแบบฝึกหัด เรื่องโคลงสี่สุภาพ	แบบฝึกหัด	ข้อละ ๑ คะแนน ผ่านร้อยละ ๗๐
ประเมินใบงาน โคลงสี่สุภาพของตน	ใบงานการแต่งโคลงสี่สุภาพ	อยู่ในระดับดี

บันทึกหลังการสอน

๑. ผลการสอน

.....
.....

๒. ปัญหาและอุปสรรค

.....
.....

๓. ข้อเสนอแนะ

.....
.....

ลงชื่อ.....ผู้สอน
(นายการัญญาส สัมดี)

ความเห็นของหัวหน้ากลุ่มสาระการเรียนรู้วิชาภาษาไทย

.....
.....

ลงชื่อ.....
(อาจารย์ ภาคภูมิ คล้ายทอง)
หัวหน้ากลุ่มสาระการเรียนรู้วิชาภาษาไทย

ความเห็นของรองผู้อำนวยการโรงเรียนฝ่ายวิชาการ

.....
.....

ลงชื่อ.....
(อาจารย์ สุดารัตน์ ศรีมา)
รองผู้อำนวยการฝ่ายวิชาการ

**แบบประเมินคุณลักษณะอันพึงประสงค์
ภาคเรียนที่ ๑ ปีการศึกษา ๒๕๖๐**

ชื่อ-สกุลนักเรียน.....ห้อง.....เลขที่.....

คำชี้แจง : ให้ผู้สอน สังเกตพฤติกรรมของนักเรียนในระหว่างเรียนและนอกเวลาเรียน แล้วขีด ✓

ลงในช่องที่ตรงกับระดับคะแนน

คุณลักษณะ อันพึงประสงค์	รายการประเมิน	ระดับคะแนน			
		๓	๒	๑	๐
๑.รักความเป็นไทย	๓.๑ มีจิตสำนึกในการอนุรักษ์วัฒนธรรมและภูมิปัญญาไทย				
	๓.๒ เห็นคุณค่าและปฏิบัติตามวัฒนธรรมไทย				

ลงชื่อผู้ประเมิน.....

(.....)

...../...../.....

เกณฑ์การให้คะแนน

- พฤติกรรมที่ปฏิบัติชัดเจนและสม่ำเสมอ ให้ ๓ คะแนน
- พฤติกรรมที่ปฏิบัติชัดเจนและบ่อยครั้ง ให้ ๒ คะแนน
- พฤติกรรมที่ปฏิบัติบางครั้ง ให้ ๑ คะแนน
- พฤติกรรมที่ไม่ได้ปฏิบัติ ให้ ๐ คะแนน

สรุปผลการประเมิน <input type="checkbox"/> ผ่าน		
ระดับ <input type="checkbox"/> ดีเยี่ยม <input type="checkbox"/> ดี <input type="checkbox"/> ผ่านเกณฑ์การประเมิน		
ร้อยละ ๕๐ - ๖๖	ระดับคุณภาพ ดีเยี่ยม	(๓)
ร้อยละ ๔๐ - ๔๙	ระดับคุณภาพ ดี	(๒)
ร้อยละ ๒๐ - ๓๙	ระดับคุณภาพพอใช้	(๑)

แบบประเมินสมรรถนะของผู้เรียน

ชื่อ-สกุล เด็กชาย/เด็กหญิง เลขที่.....

คำชี้แจง : ให้ ผู้สอน สังเกตพฤติกรรมของนักเรียน แล้วทำเครื่องหมาย ✓ ลงในช่องที่ตรงกับระดับคุณภาพ

สมรรถนะด้าน	รายการประเมิน	ระดับคุณภาพ				
		ดี มาก (๓)	ดี (๒)	พอใช้ (๑)	ปรับ ปรุง (๐)	สรุปผลการ ประเมิน
๑.ความสามารถ ในการคิด	๑.๑ มีความสามารถในการคิดวิเคราะห์ สังเคราะห์					<input type="checkbox"/> ดีมาก <input type="checkbox"/> ดี <input type="checkbox"/> พอใช้ <input type="checkbox"/> ปรับปรุง
	๑.๒ มีทักษะในการคิดนอกกรอบอย่างสร้างสรรค์					
	๑.๓ สามารถคิดอย่างมีวิจารณญาณ					
	๑.๔ มีความสามารถในการสร้างองค์ความรู้					
	๑.๕ ตัดสินใจแก้ปัญหาเกี่ยวกับตนเองได้อย่างเหมาะสม					

สรุปผลการประเมินสมรรถนะทั้ง ๕ ด้าน อยู่ในระดับคุณภาพ

ดีมาก
 ดี
 พอใช้
 ปรับปรุง

ข้อเสนอแนะ

.....

.....

ลงชื่อ.....ผู้ประเมิน

(.....)

วัน เดือน ปี ที่ประเมิน.....

เกณฑ์การให้คะแนนระดับคุณภาพ

ดีมาก	หมายถึง พฤติกรรมที่ปฏิบัตินั้นชัดเจนและสม่ำเสมอ	ให้ระดับ ๓ คะแนน
ดี	หมายถึง พฤติกรรมที่ปฏิบัตินั้นชัดเจนและบ่อยครั้ง	ให้ระดับ ๒ คะแนน
พอใช้	หมายถึง พฤติกรรมที่ปฏิบัติบางครั้ง	ให้ระดับ ๑ คะแนน
ต้องปรับปรุง	หมายถึง ไม่เคยปฏิบัติพฤติกรรมนั้นเลย	ให้ระดับ ๐ คะแนน

เกณฑ์การสรุปผล ใช้หลักการหาค่ากลางแบบฐานนิยม (MODE)

เกณฑ์การให้คะแนนการแต่งโคลงสี่สุภาพ (Rubrics)

รายวิชาภาษาไทย ชั้นประถมศึกษาปีที่ ๓

รายการประเมิน	ระดับคุณภาพ / ระดับคะแนน			
	ดีมาก (๔)	ดี (๓)	พอใช้ (๒)	ปรับปรุง (๑)
๑. รูปแบบฉันทลักษณ์	รูปแบบฉันทลักษณ์ถูกต้อง ดีมาก	รูปแบบฉันทลักษณ์ถูกต้องเป็นส่วนมาก	รูปแบบฉันทลักษณ์ถูกต้องเพียงบางส่วน	รูปแบบฉันทลักษณ์ถูกต้องเป็นส่วนน้อย
๒. เนื้อหาสาระที่นำเสนอ	เนื้อหาสาระที่นำเสนอถูกต้องครบถ้วน	เนื้อหาสาระที่นำเสนอ มีสาระอยู่ในเกณฑ์ดี	เนื้อหาสาระที่นำเสนอ มีสาระอยู่ในเกณฑ์พอใช้	เนื้อหาสาระที่นำเสนอ ไม่มีสาระชัดเจน
๓. ความไพเราะการเล่นคำ เล่นอักษร เล่นสระ	ความไพเราะ การเล่นคำ เล่นอักษร เล่นสระ อย่างใดอย่างหนึ่ง อยู่ในระดับดีมาก	ความไพเราะ การเล่นคำ เล่นอักษร เล่นสระ อย่างใดอย่างหนึ่ง อยู่ในระดับดี	ความไพเราะ การเล่นคำ เล่นอักษร เล่นสระ อย่างใดอย่างหนึ่ง อยู่ในระดับพอใช้	ขาดความไพเราะ ไม่มีการเล่นคำ เล่นอักษร หรือเล่นสระ ขาดสัมผัสในวรรค
๔. การเสนอแนวความคิด	การเสนอแนวความคิด โดดเด่น แปลกใหม่	การเสนอแนวความคิดค่อนข้างโดดเด่น	การเสนอแนวความคิดไม่โดดเด่น	การเสนอแนวความคิดไม่น่าสนใจ ไม่มีความคิดใหม่
๕. การเขียนสะกตคำ	เขียนสะกตการันต์ได้ถูกต้องตามพจนานุกรม	เขียนสะกตการันต์ได้ถูกต้อง มีผิด ๑-๒ คำ	เขียนสะกตการันต์ถูกต้อง มีผิด ๒-๓ คำ	เขียนสะกตการันต์ถูกต้อง มีผิดเกิน ๓ คำ

เกณฑ์การตัดสินคุณภาพ

ช่วงคะแนน	ระดับคุณภาพ
๑๗-๒๐	ดีมาก
๑๓-๑๖	ดี
๙-๑๒	พอใช้
๕-๘	ปรับปรุง

ลงชื่อ.....ผู้ประเมิน
(.....)



แผนการจัดการเรียนรู้ที่ ๙

หน่วยการเรียนรู้ที่ ๗ สื่อสารเล่าเรียนเขียนภาษา

เรื่อง จดหมายกิจธุระ

วิชาภาษาไทยพื้นฐาน ท๒๓๑๐๒

กลุ่มสาระการเรียนรู้ภาษาไทย

ชั้นมัธยมศึกษาปีที่ ๓

ภาคเรียนที่ ๒

ปีการศึกษา ๒๕๖๐

เวลาเรียน ๓ คาบ

ผู้สอน นายการณยภาส สัมดี

อาจารย์พี่เลี้ยง อ. ดร.บัวลักษณ์ นาคทรงแก้ว

มาตรฐาน ท ๒.๑ ใช้กระบวนการเขียนเขียนสื่อสาร เขียนเรียงความ ย่อความ และเขียนเรื่องราวในรูปแบบต่างๆ
เขียนรายงานข้อมูลสารสนเทศและรายงานการศึกษาค้นคว้าอย่างมีประสิทธิภาพ

ตัวชี้วัด ท ๒.๑ ม.๓/๕ เขียนจดหมายกิจธุระ

จุดประสงค์การเรียนรู้

1. รู้และเข้าใจรูปแบบจดหมายกิจธุระ
2. เขียนจดหมายขอบคุณได้

สาระสำคัญ

การศึกษาหลักการเขียนจดหมายกิจธุระทำให้การเขียนจดหมายกิจธุระ จดหมายขอบคุณ จดหมายแสดงความขอบคุณ ได้ถูกต้องตามรูปแบบใช้ถ้อยคำเหมาะสมและมีมารยาทในการเขียน

กิจกรรมการเรียนรู้

ชั่วโมงที่ ๑

ขั้นนำ

๑.นักเรียนศึกษาใบความรู้ที่ ๓.๑ เรื่อง การเขียนจดหมายกิจธุระและรูปแบบการเขียนจดหมายกิจธุระและวิเคราะห์ปัญหาในการเขียนจดหมายในเรื่อง รูปแบบจดหมายที่เป็นทักษะชีวิตนำไปใช้ในชีวิตประจำวัน การมีวินัยในการเขียน รักความเป็นไทยในการอนุรักษ์ภาษาไทย

๒.ครูแจกตัวอย่างจดหมายขอบคุณและจดหมายแสดงความขอบคุณ ร่วมกันวิเคราะห์เนื้อหาในการเขียนจดหมายแต่ละประเภท แล้วช่วยกันสรุปเนื้อหาในแต่ละย่อหน้า

ขั้นสอน

๓.นักเรียนวางแผนขอบคุณมาบรรยายให้ความรู้พร้อมศึกษาค้นคว้าตามประเด็นที่กำหนดให้ต่อไปนี้

- คนที่ขอบคุณคือใคร
- บรรยายเรื่องอะไร
- บรรยายเมื่อไร
- สถานที่และเวลา
- จดหมายออกจากใคร/หน่วยงาน/องค์กร
- ใครเป็นผู้เขียนจดหมาย/ผู้เขียนเขียนในฐานะอะไร เป็นการบ้าน

ชั่วโมงที่ ๒

ขั้นนำ

๑. ครูสุ่มตัวอย่างนักเรียนจำนวน ๒-๓ คน นำเสนอผลการขอบคุณให้เพื่อนๆ ฟัง
๒. นักเรียนและครูช่วยกันเพิ่มเติมเพื่อให้เกิดความรู้ความเข้าใจ

ขั้นสอน

๓. นักเรียนช่วยกันนำข้อมูลลงในแบบฟอร์มในตัวอย่างรูปแบบ
๔. ครูสุ่มตัวอย่างนักเรียนที่ลงแบบฟอร์มเสนอให้เพื่อนๆ ฟัง นักเรียนและครูช่วยกันเพิ่มเติม

ให้ถูกต้อง

๕. นักเรียนเขียนจดหมายขอบคุณที่แต่ละคนได้วางแผนไว้ให้เวลาในการเขียน ๓๐ นาที จากนั้นสุ่มตัวอย่างนักเรียนที่เขียนเสร็จเรียบร้อยแล้ว จำนวน ๒-๓ คน นำเสนอให้เพื่อนๆ และครูฟัง พร้อมทั้งช่วยกันแสดงความคิดเห็นและแนวคิดปรับปรุงแก้ไขให้ถูกต้องสมบูรณ์

ขั้นสรุป

๖. นักเรียนปรับปรุงผลงานของตนเองให้ถูกต้อง ก่อนนำเสนอครู

ชั่วโมงที่ ๓

ขั้นนำ

๑. ครูนำตัวอย่างจดหมายขอบคุณของนักเรียนที่เขียนได้ถูกต้องให้นักเรียนดูเป็นตัวอย่างและเน้นส่วนที่ยังบกพร่องเพื่อแก้ไขเพิ่มเติมให้ถูกต้อง

๒. นักเรียนดูตัวอย่างจดหมายแสดงความขอบคุณที่ครูแจกไว้ให้เมื่อชั่วโมงที่ ๑ ทบทวนรูปแบบเนื้อหาที่ต้องเขียนแสดงความขอบคุณ

ขั้นสอน

๓. นักเรียนเขียนจดหมายแสดงความขอบคุณวิทยากรที่นักเรียนเชิญมาตามจดหมายขอบคุณเมื่อชั่วโมงที่แล้ว ใช้เวลาในการเขียน ๓๐ นาที

๔. ครูสุ่มตัวอย่างนักเรียนที่เขียนเสร็จเรียบร้อยแล้วอ่านให้เพื่อนๆ ฟัง ครูและนักเรียนช่วยกันแสดงความคิดเห็นและแนวทางแก้ไขเพิ่มเติมให้ถูกต้อง

ขั้นสรุป

๕. นักเรียนปรับปรุงผลงานการเขียนจดหมายแสดงความขอบคุณให้ถูกต้องก่อนนำมาส่งครู

สื่อและแหล่งเรียนรู้

1. ใบความรู้ที่ ๓.๑ เรื่อง การเขียนจดหมายกิจธุระ
2. ตัวอย่างรูปแบบการเขียนจดหมายกิจธุระ
3. ตัวอย่างจดหมายขอบคุณ
4. ตัวอย่างจดหมายแสดงความขอบคุณ

การวัดและประเมินผล

วิธีการ	เครื่องมือ	เกณฑ์
- ประเมินการเขียนจดหมาย ขอบคุณ - ประเมินการเขียนจดหมายแสดง ความขอบคุณ	- แบบประเมินการเขียนจดหมาย	- ต้องผ่านระดับดีขึ้นไป

บันทึกหลังการสอน

๑. ผลการสอน

.....
.....

๒. ปัญหาและอุปสรรค

.....
.....

๓. ข้อเสนอแนะ

.....
.....

ลงชื่อ.....ผู้สอน
(นายการัญญาส สัมดี)

ความเห็นของหัวหน้ากลุ่มสาระการเรียนรู้วิชาภาษาไทย

.....
.....

ลงชื่อ.....
(อาจารย์ ภาคภูมิ คล้ายทอง)
หัวหน้ากลุ่มสาระการเรียนรู้วิชาภาษาไทย

ความเห็นของรองผู้อำนวยการโรงเรียนฝ่ายวิชาการ

.....
.....

ลงชื่อ.....
(อาจารย์ สุदारัตน์ ศรีมา)
รองผู้อำนวยการฝ่ายวิชาการ

เกณฑ์การประเมินการเขียนจดหมาย

รายการประเมิน	คำอธิบายระดับคุณภาพ/ระดับคะแนน			
	ดีมาก (๔)	ดี (๓)	พอใช้(๒)	ปรับปรุง(๑)
๑.รูปแบบ	เขียนได้ถูกต้องตามหลักการเขียนจดหมายกิจธุระมีองค์ประกอบครบถ้วน	เขียนได้ถูกต้องตามหลักการเขียนจดหมายกิจธุระมีองค์ประกอบเป็นส่วนใหญ่	เขียนได้ถูกต้องตามหลักการเขียนจดหมายกิจธุระมีองค์ประกอบบางส่วน	เขียนไม่ถูกต้องตามหลักการเขียนมีองค์ประกอบไม่ครบ
๒.การใช้ภาษา	ใช้ระดับภาษาถูกต้องเหมาะสมกับการเขียนจดหมาย กิจธุระ	ใช้ระดับภาษาถูกต้องเหมาะสมกับการเขียนจดหมาย กิจธุระส่วนใหญ่	ใช้ระดับภาษาถูกต้องเหมาะสมกับการเขียนจดหมาย กิจธุระบางส่วน	ใช้ระดับภาษาไม่ถูกต้องไม่เหมาะสมกับจดหมายกิจธุระ
๓.เนื้อหา	นำเสนอเนื้อหาได้อย่างเหมาะสมครบถ้วนสมบูรณ์	นำเสนอเนื้อหาได้ค่อนข้างสมบูรณ์	นำเสนอเนื้อหาได้พอสมควร	เนื้อหาและสื่อความไม่ชัดเจน
๔.อักขรวิธี	สะกดคำได้ถูกต้อง	สะกดคำผิดไม่เกิน ๒ คำ	สะกดคำผิดไม่เกิน ๔ คำ	สะกดคำผิดไม่เกิน ๖ คำ
๕.คุณลักษณะอันพึงประสงค์	มีวินัย ใฝ่เรียนรู้ มุ่งมั่นในการทำงาน และมีมารยาทในการเขียน	มีวินัย ใฝ่เรียนรู้ ค่อนข้างมุ่งมั่นในการทำงาน	มีวินัย ใฝ่เรียนรู้ มุ่งมั่นในการทำงานพอสมควร	ขาดความใส่ใจ ใฝ่เรียนรู้ ไม่มุ่งมั่นในการทำงาน

เกณฑ์การตัดสินคุณภาพ

ช่วงคะแนน	ระดับคุณภาพ
๑๗-๒๐	ดีมาก
๑๓-๑๖	ดี
๑๐-๑๒	พอใช้
ต่ำกว่า ๑๐	ปรับปรุง

ใบความรู้ การเขียนจดหมายกิจธุระ

การเขียนจดหมายกิจธุระ

จดหมายกิจธุระเป็นจดหมายที่เขียนติดต่อกับบุคคล องค์กร หน่วยราชการ เพื่อติดต่อกิจธุระของตนเอง เช่น เชิญวิทยากรมาบรรยาย การขอความอนุเคราะห์ในการเข้าชมกิจการต่าง ๆ การเขียนจดหมายขอบคุณ ภาที่เขียนในจดหมายเป็นภาษาเขียนทางราชการ ใช้ภาษาสั้นกะทัดรัด ตรงประเด็น และสื่อสารให้เข้าใจตรงกัน รูปแบบการเขียนจดหมายกิจธุระ มีแบบการเขียนตามแบบหนังสือราชการ

รูปแบบของจดหมายกิจธุระ

- ชื่อหน่วยงานเจ้าของจดหมาย จะอยู่ตรงด้านบนขวามือของหน้ากระดาษ
- ลำดับที่ของจดหมาย ให้ลงเลขรหัสตัวพยัญชนะและเลขประจำตัวหน่วยงานเจ้าของจดหมายและเลขทะเบียนหนังสือส่ง
- วัน เดือน ปี ที่ออกจดหมาย อยู่ประมาณกึ่งกลางหน้ากระดาษ
- เรื่องที่ใช้เขียนบอกจุดมุ่งหมายในการเขียนจดหมาย เช่น เรื่องขอเชิญวิทยากร เรื่องขอขอบคุณ เรื่องขอความอนุเคราะห์ เรื่องของจดหมายจะอยู่ซ้ายมือของหน้ากระดาษ
- คำขึ้นต้นใช้ “เรียน” ตามด้วยชื่อตำแหน่ง หรือชื่อบุคคล ที่เขียนจดหมายถึง จะอยู่ด้านซ้ายของกระดาษต่อจากเรื่อง
- อ้างถึง (ถ้ามี) เช่น จดหมายหรือเอกสารที่เคยติดต่อกันมาก่อนแล้ว อาจมีหรือไม่มีก็ได้ จะอยู่ด้านซ้ายของกระดาษ
- สิ่งที่ส่งมาด้วย(ถ้ามี)รายละเอียดหรือข้อมูลต่าง ๆ ที่ส่งมาด้วย จะอยู่ด้านซ้ายของกระดาษ
- ใจความของจดหมายมีสองย่อหน้า หรืออาจมีได้หลายย่อหน้า
- คำลงท้ายใช้ “ขอแสดงความนับถือ” จะอยู่ขวามือของกระดาษและมักนิยมให้อยู่ในแนวตรงกับ วัน เดือน ปี
- ลายเซ็น พร้อมวงเล็บชื่อ นามสกุล และตำแหน่งผู้เขียนจดหมาย
- หมายเลขโทรศัพท์ของหน่วยงาน ส่วนมากมักเขียนประกอบรายละเอียดหน่วยงานเจ้าของจดหมายการเจ้าหน้าที่
- เจ้าหน้าที่ของให้ชัดเจน เขียนชื่อ นามสกุลผู้รับจดหมายให้ถูกต้อง
- ระบุที่อยู่ของผู้รับให้ชัดเจน ตั้งแต่บ้านเลขที่ ห้างร้าน หน่วยงาน ตำบล อำเภอ จังหวัด และเขียนรหัสไปรษณีย์ทุกครั้ง
- ควรเขียนคำนำหน้าชื่อผู้รับให้ถูกต้อง เช่น นายแพทย์ ศาสตราจารย์ คนบตี ผู้อำนวยการ ในกรณีไม่มียศ ตำแหน่ง ให้ใช้คำนำหน้าชื่อว่า “คุณ” เป็นคำกลาง ๆ
- มุมของด้านซ้ายมือบนหรือด้านหลังซอง ควรเขียนชื่อ ที่อยู่ของซองจดหมาย ในกรณีมีเหตุขัดข้องไม่สามารถส่งจดหมายได้ บุรุษไปรษณีย์ จะได้ส่งคืนจดหมายได้ถูกต้อง
- มุมของด้านขวาติดตราไปรษณียากรตามอัตราค่าธรรมเนียมที่ราชการกำหนด

โรงเรียน.....

๒๐ พฤษภาคม ๒๕๕๘

เรื่อง

เรียน

สิ่งที่ส่งมาด้วย.....(ถ้ามี).....(อาจจะเป็นเอกสารที่เกี่ยวข้อง,ซีดีที่เกี่ยวข้อง)

.....(ย่อหน้าที่ ๑ สาเหตุที่เขียนจดหมายและสิ่งที่ต้องการ).....

.....(เนื้อความที่ ๒ แสดงความหวังและขอบคุณ).....

ขอแสดงความนับถือ

.....
(ชื่อ.....นามสกุล.....)

(ตำแหน่ง)

ตัวอย่างของจดหมาย

กุหลาบ สีเงินขวง
๑๓๖ ถนนสุขุมวิท
เขตวัฒนา กรุงเทพฯ
10110

กรุณาส่ง

ดร.จักรกฤษณ์ รุ่งทิวา

๑๓๕ ถนนวิภาวดีรังสิต ๓๒

เขตจตุจักร กรุงเทพฯ

10220

ดวงตรา

ไปรษณียากร

(การเขียนรหัสไปรษณีย์ ที่ซองจดหมายต้องเขียนด้วยตัวเลขอินดูอารบิก เพื่อสะดวกต่อการคัดเลือกรหัสของ
เจ้าหน้าที่ไปรษณีย์)

ตัวอย่าง จดหมายเชิญวิทยากร

โรงเรียนสุรสารินทรวิทยา
ถนนแจ้งวัฒนะ เขตหลักสี่
กรุงเทพฯ 10210

๑๐ มิถุนายน ๒๕๕๘

เรื่อง ขอเชิญเป็นวิทยากร
เรียน ดร.จักรกฤษณ์ รุ่งทิวา

ด้วยชมรมต้นกล้าเกษตรอินทรีย์ โรงเรียนสุรสารินทรวิทยา จะจัดกิจกรรมเยาวชนไทยร่วมใจเกษตรอินทรีย์ ขึ้น ในวันที่ ๒ กรกฎาคม ๒๕๕๘ โดยมีวัตถุประสงค์ให้ความรู้และส่งเสริมให้เยาวชนไทยทางเลือกใหม่เกษตรอินทรีย์ ในงานนี้ชมรมต้นกล้าเกษตรอินทรีย์จึงใคร่ขอเรียนเชิญท่าน เป็นวิทยากร บรรยายเรื่อง “เกษตรพอเพียง เกษตรกรไทย ทางเลือกใหม่เกษตรอินทรีย์” ในวันที่ ๒ กรกฎาคม ๒๕๕๘ เวลา ๐๙.๐๐ - ๑๒.๐๐ น. ณ หอประชุมอเนกประสงค์ โรงเรียนสุรสารินทรวิทยา

ชมรมต้นกล้าเกษตรอินทรีย์ หวังเป็นอย่างยิ่งว่าท่านจะให้ความอนุเคราะห์ในการเป็นวิทยากรตามวันและเวลาดังกล่าว ขอขอบคุณมา ณ โอกาสนี้ด้วย

ขอแสดงความนับถือ
กุหลาบ สีเงินยวง
(นางสาวกุหลาบ สีเงินยวง)
ประธานชมรมต้นกล้าเกษตรอินทรีย์



แผนการจัดการเรียนรู้ที่ ๑๐

หน่วยการเรียนรู้ที่ ๗ ศึกษาพากเพียรเขียนภาษา

เรื่อง การเขียนย่อความ

วิชาภาษาไทยพื้นฐาน ท๒๓๑๐๒

กลุ่มสาระการเรียนรู้ภาษาไทย

ชั้นมัธยมศึกษาปีที่ ๓

ภาคเรียนที่ ๒

ปีการศึกษา ๒๕๖๐

เวลาเรียน ๓ คาบ

ผู้สอน นายการันยภาส สัมดี

อาจารย์พี่เลี้ยง อ. ดร.บัวลักษณ์ นาคทรงแก้ว

มาตรฐานการเรียนรู้

มาตรฐาน ท ๒.๑ ใช้กระบวนการเขียนสื่อสาร เขียนเรียงความย่อความและเขียนเรื่องราวในรูปแบบต่าง ๆ เขียนรายงานข้อมูลสารสนเทศและรายงานการศึกษาค้นคว้าอย่างมีประสิทธิภาพ

ตัวชี้วัด

ม. ๓/๓ เขียนย่อความจากสื่อที่มีรูปแบบ และเนื้อหาหลากหลาย

จุดประสงค์การเรียนรู้

เมื่อจบบทเรียนนักเรียนสามารถ

อธิบายหลักการและเขียนย่อความได้

สาระสำคัญ

การย่อความมีจุดมุ่งหมายเพื่อจับเนื้อเรื่องสำคัญของข้อความที่อ่านให้ได้อย่างถูกต้องบริบูรณ์ ตรงตามที่เขียนไว้ในต้นเรื่อง การย่อความจะช่วยให้บันทึกใจความย่อของเรื่องต่างๆได้ การย่อความเป็นเครื่องมือในการศึกษาเนื้อหาต่างๆ เช่น การเล่าเรื่อง การเขียนบันทึกย่อการเขียนจบข้อความในการเขียนเรียงความ การเขียนรายงานเชิงวิชาการและการเขียนคำตอบข้อสอบอัตนัย อีกทั้งยังช่วยให้เกิดความรู้และความเข้าใจในการศึกษาถ้อยคำหรือบทความต่างๆ ฝึกให้เป็นคนมีเหตุผล ไหวพริบ ทำงานด้วยความรอบคอบ

สาระการเรียนรู้

๑. การเขียนย่อความ
๒. การเขียนจดหมายกิจธุระ

กิจกรรมการเรียนรู้

ชั่วโมงที่ ๑

กิจกรรมนำเข้าสู่บทเรียน

๑. ครูถามคำถามพัฒนาการคิด ว่า “หากนักเรียนต้องการอ่านหนังสือทบทวนเพื่อสอบเรื่อง พระบรมราชาบาท ที่มีความยาวหลายหน้ากระดาษ นักเรียนจะมีวิธีการอย่างไรให้นักเรียนสามารถอ่านและสรุปใจความสำคัญได้เร็วมากขึ้น” (แนวทางการตอบ : การย่อความ)

๒. ครูเชื่อมโยงเข้าสู่บทเรียนเกี่ยวกับการเขียนย่อความรูปแบบต่าง ๆ จากสื่อสิ่งพิมพ์

ขั้นสอน

๑. ครูใช้คำถามกระตุ้นผู้เรียนว่า นักเรียนคิดว่าการเขียนย่อความนั้น สามารถเขียนย่อความจากอะไรได้บ้าง (แนวทางการตอบ : นิทาน ประวัตี คำบรรยาย โอวาท บทร้อยกรอง)

๒. ครูอธิบายถึงรูปแบบการเขียนย่อความจากสื่อที่แตกต่างกัน ว่ามีรูปแบบต่างกันอย่างไร เช่น การย่อความเรียงร้อยแก้ว การย่อประกาศ แถลงการณ์ การย่อพระบรมราชาบาท เป็นต้น

๓. นักเรียนฟังบรรยายเกี่ยวกับ หลักในการย่อความจากสื่อต่าง ๆ ประกอบ powerpoint

ขั้นสรุป

๑. ครูและนักเรียนร่วมกันสรุป หลักการย่อความ โดยครูสุ่มตัวแทนนักเรียน บอกหลักการย่อความที่นักเรียนศึกษาไปข้างต้น

ชั่วโมงที่ ๒-๓

กิจกรรมนำเข้าสู่บทเรียน

๑. ครูและนักเรียนร่วมกันสนทนาในหัวข้อ เขียนย่อความ คืออย่างไร โดยให้นักเรียนร่วมกันบอกความสำคัญของการเขียนย่อความ

ขั้นสอน

๑. ครูทบทวนและอธิบายเพิ่มเติมเกี่ยวกับหลักการเขียนย่อความ

๒. ครูยกตัวอย่างการเขียนย่อความจากนิทานคำพอสอน ตอน รถติดหล่ม กับถนนสายนั้น ให้นักเรียนดูเป็นตัวอย่าง

๓. ครูมอบหมายให้นักเรียนเขียนย่อความจากเรื่อง นิทานคำพอสอน ตอน รถที่ติดไฟแดง ในตอนที่ครูกำหนดให้ โดยให้นักเรียนศึกษารูปแบบการย่อความจากคำสอน โอวาท และพระบรมราโชวาท ในหนังสือหลักภาษา และการใช้ภาษาไทย

๔. ครูให้ข้อเสนอแนะเพิ่มเติมเกี่ยวกับการเขียนย่อความ พร้อมทั้งนัดหมายเวลาส่งงานการเขียนย่อความ

ขั้นสรุป

๑. ครูและนักเรียนร่วมกันสรุปความสำคัญของการเขียนย่อความ และหลักในการเขียนย่อความ

สื่อการเรียนรู้/แหล่งการเรียนรู้

๑. Power point เรื่อง การเขียนย่อความ

๒. นิทานคำพอสอน ตอน รถที่ติดไฟแดง

๓. นิทานคำพอสอน ตอน รถติดหล่ม กับถนนสายนั้น

การวัดและประเมินผล

วิธีการ	เครื่องมือ	เกณฑ์
ประเมินการถาม-ตอบ ในชั้นเรียน	แบบประเมินการถาม-ตอบ ในชั้นเรียน	ระดับคุณภาพดี ผ่านเกณฑ์
ตรวจและประเมินการเขียน ย่อความจากสื่อต่าง ๆ	แบบประเมินการเขียนย่อความจาก สื่อต่าง ๆ	

บันทึกหลังการสอน

๑. ผลการสอน

.....
.....

๒. ปัญหาและอุปสรรค

.....
.....

๓. ข้อเสนอแนะ

.....
.....

ลงชื่อ.....ผู้สอน
(นายการัญญาส สัมดี)

ความเห็นของหัวหน้ากลุ่มสาระการเรียนรู้วิชาภาษาไทย

.....
.....

ลงชื่อ.....
(อาจารย์ ภาคภูมิ คล้ายทอง)
หัวหน้ากลุ่มสาระการเรียนรู้วิชาภาษาไทย

ความเห็นของรองผู้อำนวยการโรงเรียนฝ่ายวิชาการ

.....
.....

ลงชื่อ.....
(อาจารย์ สุดารัตน์ ศรีมา)
รองผู้อำนวยการฝ่ายวิชาการ

**แบบประเมินคุณลักษณะอันพึงประสงค์
ภาคเรียนที่ 1 ปีการศึกษา 2560**

ชื่อ-สกุลนักเรียน.....ห้อง.....เลขที่.....

คำชี้แจง : ให้ผู้สอน สังเกตพฤติกรรมของนักเรียนในระหว่างเรียนและนอกเวลาเรียน แล้วขีด ✓

ลงในช่องที่ตรงกับระดับคะแนน

คุณลักษณะ อันพึงประสงค์	รายการประเมิน	ระดับคะแนน			
		3	2	1	0
1. ใฝ่หาความรู้	1.1 แสวงหาข้อมูลจากแหล่งเรียนรู้ต่างๆ				
	1.2 มีการจดบันทึกความรู้อย่างเป็นระบบ				
	1.3 สรุปความรู้ได้อย่างมีเหตุผล				
2. มุ่งมั่นในการทำงาน	2.1 มีความตั้งใจ และพยายามในการทำงานที่ได้รับมอบหมาย				
	2.2 มีความอดทนและไม่ท้อแท้ต่ออุปสรรคเพื่อให้งานสำเร็จ				

ลงชื่อผู้ประเมิน.....

(.....)

...../...../.....

เกณฑ์การให้คะแนน

- พฤติกรรมที่ปฏิบัติชัดเจนและสม่ำเสมอ ให้ 3 คะแนน
- พฤติกรรมที่ปฏิบัติชัดเจนและบ่อยครั้ง ให้ 2 คะแนน
- พฤติกรรมที่ปฏิบัติบางครั้ง ให้ 1 คะแนน
- พฤติกรรมที่ไม่ได้ปฏิบัติ ให้ 0 คะแนน

สรุปผลการประเมิน <input type="checkbox"/> ผ่าน
ระดับ <input type="checkbox"/> ดีเยี่ยม <input type="checkbox"/> ดี <input type="checkbox"/> ผ่านเกณฑ์การประเมิน
—
ร้อยละ ๕๐ - ๖๖ ระดับคุณภาพ ดีเยี่ยม (๓)
ร้อยละ ๔๐ - ๔๙ ระดับคุณภาพ ดี (๒)
ร้อยละ ๒๐ - ๓๙ ระดับคุณภาพพอใช้ (๑)

แบบประเมินสมรรถนะของผู้เรียน

ชื่อ-สกุล เด็กชาย/เด็กหญิง เลขที่.....

คำชี้แจง : ให้ ผู้สอน สังเกตพฤติกรรมของนักเรียน แล้วทำเครื่องหมาย ✓ ลงในช่องที่ตรงกับระดับคุณภาพ

สมรรถนะด้าน	รายการประเมิน	ระดับคุณภาพ				
		ดีมาก (3)	ดี (2)	พอใช้ (1)	ปรับปรุง (0)	สรุปผลการประเมิน
1.ความสามารถในการคิด	1.1 มีความสามารถในการคิดวิเคราะห์ สังเคราะห์					<input type="checkbox"/> ดีมาก <input type="checkbox"/> ดี <input type="checkbox"/> พอใช้ <input type="checkbox"/> ปรับปรุง
	1.2 มีทักษะในการคิดนอกกรอบอย่างสร้างสรรค์					
	1.3 สามารถคิดอย่างมีวิจารณญาณ					
	1.4 มีความสามารถในการสร้างองค์ความรู้					
	1.5 ตัดสินใจแก้ปัญหาเกี่ยวกับตนเองได้อย่างเหมาะสม					

สรุปผลการประเมินสมรรถนะทั้ง 5 ด้าน อยู่ในระดับคุณภาพ

ดีมาก
 ดี
 พอใช้
 ปรับปรุง

ข้อเสนอแนะ

.....

ลงชื่อ.....ผู้ประเมิน

(.....)

วัน เดือน ปี ที่ประเมิน.....

เกณฑ์การให้คะแนนระดับคุณภาพ

ดีมาก	หมายถึง พฤติกรรมที่ปฏิบัตินั้นชัดเจนและสม่ำเสมอ	ให้ระดับ 3 คะแนน
ดี	หมายถึง พฤติกรรมที่ปฏิบัตินั้นชัดเจนและบ่อยครั้ง	ให้ระดับ 2 คะแนน
พอใช้	หมายถึง พฤติกรรมที่ปฏิบัติบางครั้ง	ให้ระดับ 1 คะแนน
ต้องปรับปรุง	หมายถึง ไม่เคยปฏิบัติพฤติกรรมนั้นเลย	ให้ระดับ 0 คะแนน

เกณฑ์การสรุปผล ใช้หลักการหาค่ากลางแบบฐานนิยม (MODE)

นิทานคำพ่อสอน เรื่อง พอเพียงและเพียงพอ



ในหลวงทรงเป็นตัวอย่างของ ”และประหยัด ความพอดี“ ห้องทรงงานของพระองค์ในพระตำหนักจิตรลดารัตนบุรี จะอยู่ใกล้ห้องบรรทม เป็นห้องเล็กๆ ขนาด 3 x 4 เมตรเท่านั้น ภายในห้องมีวิทยุ โทรทัศน์ โทรศัพท์ โทรสาร คอมพิวเตอร์ เครื่องบันทึกเสียง เครื่องพยางค์ แผ่นที่ ฯลฯ สำหรับการทรงงานเพื่อประชาชนของพระองค์ตลอดเวลา ยามเมื่อทรงออกตรวจงานภายนอก ทรงรับสั่งกับข้าราชการเสมอว่า

การนั่งรถคนละคันนั้นเป็นการสิ้นเปลือง จึงทรงให้นั่งรวมกัน และไม่โปรดให้มีขบวนรถยนต์เหยียด ซึ่งเรียกว่า นั่งรถหารสอง

คนไทยเกือบทุกคนจะทราบเรื่อง ”หลอดยาสีฟันของในหลวง“ ที่ทรงใช้จนแบนราบเรียบคล้ายแผ่นกระดาษ โดยเฉพาะบริเวณคอหลอดยังคงปรากฏรอยบวมเล็กลงไปถึงเกลียวคอหลอด เพราะทรงใช้ตามแปรงสีฟันรูดและกดเพื่อไม่ให้ยาสีฟันเหลือทิ้งเลย และยังมีข้อมูลอีกหลายอย่างที่เห็นถึงความพอดีและความประหยัด เช่น ในหลวงไม่โปรดสวมเครื่องประดับ เช่น แหวน สร้อยคอ ของมีค่าต่างๆ ยกเว้นแต่นาฬิกา หรือ มีบันทึกว่า ในปีหนึ่งๆ ในหลวงทรงเบิกดินสอเพียง 12 แท่ง ใช้เดือนละแท่ง และทรงใช้จนกระทั่งดินสอที่นั้นกุดจนใช้ไม่ได้แล้วเสมอ

คำพ่อสอน

“...คนเราถ้าพอใจในความต้องการ ก็มีความโลภน้อย เมื่อมีความโลภน้อยก็เบียดเบียนคนอื่นน้อย ถ้าทุกประเทศมีความคิดว่าทำอะไรต้องพอเพียง หมายความว่าพอประมาณ ไม่สุดโต่ง ไม่โลภอย่างมาก คนเราก็อยู่เป็นสุข”...

พระบรมราโชวาท พระราชทานแก่คณะบุคคลที่เข้าเฝ้า ณ ศาลาดุสิดาลัย 4 ธันวาคม พ.ศ. 2541.

นิทานคำพอสอน เรื่อง รถติดหล่ม กับถนนสายนั้น



หากย้อนเวลากลับไปค้นหาจุดเริ่มต้นของพระราชกรณียกิจในด้านการพัฒนาแล้ว ชื่อของ และ ”ลุงรวย“ คือสองชื่อที่ลืมไม่ได้ ”บ้านห้วยมงคล“ เรื่องราวของ ”ลุงรวย2495 เกิดขึ้นตั้งแต่ปี ” หรือมากกว่า ห้าสิบปีล่วงมาแล้ว ที่บ้านห้วยมงคล ตำบลหินเหล็กไฟ จังหวัดประจวบคีรีขันธ์

บ้านห้วยมงคลนี้อยู่ห่างจากถนนที่ไกลเพราะระยะทางที่ ตลาดหัวหิน ”ไกลและไกล“ แต่ไกลเพราะไม่มีถนน หากชาวบ้านจะขนพืชผักไปขายที่ตลาดต้องใช้เวลาเป็นวันๆ ห่างไกลความเจริญถึงเพียงนี้

แต่วันหนึ่งกลับมีรถยนต์คันหนึ่งมาติดหล่มอยู่ที่หน้าบ้านลุงรวย เมื่อเห็นทหารตำรวจว่าสิบนายระดมกำลังกันช่วยรถคันนั้นขึ้นจากหล่ม ลุงรวยผู้รวยน้ำใจสมชื่อก็รู้สึกจ้อออกไปช่วยทั้งจัด ทั้งดิน ทั้งจุด จนที่สุด รถก็หลุดจากหล่ม

เมื่อรถขึ้นจากหล่มแล้ว ลุงรวยจึงได้รู้ว่ารถคันที่ตัว ทั้งจุดทั้งดินนั้นเป็นรถยนต์พระที่นั่ง และคนในรถนั้นคือ พระบาทสมเด็จพระเจ้าอยู่หัวและสมเด็จพระนางเจ้าฯ พระบรมราชินีนาถ แม้จะตื่นเต้นตกใจที่ได้ ฝ้าฯ ในหลวงอย่างไม่คาดฝัน แต่ลุงรวยก็ยังจำได้ว่าวันนั้น มีรับสั่งถามลุงว่า ”ในหลวง“ ”หมู่บ้านนี้มีปัญหาอะไรบ้าง“..

ลุงได้กราบบังคมทูลว่า ปัญหาใหญ่ที่สุดคือไม่มีถนน นอกจากจะโชคดีได้รับพระราชทาน จำนวน ”เงินก้อนสูง“ 36 บาท ซึ่งลุงนำไปเก็บใส่หีบบูชาไว้เป็นสิริมงคลจนถึงทุกวันนี้ อีกไม่นานหลังจากนั้น ลุงรวยก็ได้เห็นตำรวจพลร่มกลุ่มหนึ่งเข้ามาช่วยกันไถดินที่บ้านห้วยมงคล และเพียงหนึ่งเดือนเท่านั้น ชาวบ้านก็ได้ถนนพระราชทาน ถนนห้วยมงคลที่ทำให้ชาวไร่ห้วยมงคลสามารถขนพืชผักออกมาขายที่ตลาดหัวหินได้ ภายในเวลาเพียง 20 นาที

คำพอสอน

“... คนเราจะเอาแต่ได้ไม่ได้ คนเราจะต้องรับและจะต้องให้ หมายความว่าต่อไป และเดี๋ยวนี้ด้วยเมื่อรับสิ่งของใดมา ก็จะต้องพยายามให้ ในการให้นั้น ให้ได้โดยพยายามที่จะสร้างความสามัคคีให้หมู่คณะและในชาติ ทำให้หมู่คณะและชาติประชาชนทั้งหลายมีความไว้วางใจซึ่งกันและกันได้ ช่วยที่ไหนได้ก็ช่วย ด้วยจิตใจที่เผื่อแผ่โดยแท้”...

พระบรมราชโองการ พระราชทานแก่นักศึกษามหาวิทยาลัยขอนแก่น วันที่ 20 เมษายน พ.ศ.2521



แผนการจัดการเรียนรู้ที่ ๑๑

หน่วยการเรียนรู้ที่ ๕ สื่อสารเล่าเรียนเขียนภาษา เรื่อง การเขียนชีวประวัติและการเขียนอัตชีวประวัติ
วิชาภาษาไทยพื้นฐาน ท๒๓๑๐๒ กลุ่มสาระการเรียนรู้ภาษาไทย
ชั้นมัธยมศึกษาปีที่ ๓ ภาคเรียนที่ ๒ ปีการศึกษา ๒๕๖๐ เวลาเรียน ๔ คาบ
ผู้สอน นายการณณภาส สัมดี อาจารย์พี่เลี้ยง อ. ดร.บัวลักษณ์ นาคทรงแก้ว

มาตรฐานการเรียนรู้

ท ๒.๑ ใช้กระบวนการเขียนสื่อสาร เขียนเรียงความ ย่อความ และเขียนเรื่องราวในรูปแบบต่างๆ เขียนรายงานข้อมูลสารสนเทศและรายงานการศึกษาค้นคว้าอย่างมีประสิทธิภาพ

ตัวชี้วัด

ท ๒.๑ ม.๓/๓ เขียนชีวประวัติหรืออัตชีวประวัติโดยเล่าเหตุการณ์ ข้อคิดเห็น และทัศนคติในเรื่องต่างๆ

จุดประสงค์การเรียนรู้

๑. บอกลักษณะของชีวประวัติ
๒. รู้จักหลักการเขียนชีวประวัติ
๓. สามารถเขียนชีวประวัติได้

สาระสำคัญ

บทพากย์เอราวัณเป็นตอนหนึ่งในวรรณคดีเรื่องรามเกียรติ์ที่ใช้สำหรับการแสดงมหรสพ โดดเด่นทางด้านวรรณศิลป์ การใช้ถ้อยคำ เพื่อพรรณนาตัวละคร และฉากท้องเรื่องซึ่งทำให้ผู้อ่านเกิดจินตภาพ

สาระการเรียนรู้

บทพากย์เอราวัณ

คุณลักษณะอันพึงประสงค์

๑. ใฝ่เรียนรู้
๒. มุ่งมั่นในการทำงาน

สมรรถนะสำคัญ

การสรุปความ

กิจกรรมการเรียนรู้

ชั่วโมงที่ 1

ขั้นนำ

๑. ครูนำผลงานการเขียนอัตชีวประวัติของนักเรียนที่เขียนได้ระดับดีมาอ่านให้เพื่อนฟังหน้าชั้นเรียน และแจ้งเรื่องที่หลายคนบกร่องจากนั้นให้นักเรียนแก้ไขผลงานเพิ่มเติม

ขั้นสอน

๒. ครูนำโครงเรื่องการเขียนชีวประวัติที่ถูกต้องอ่านให้นักเรียนฟังแล้วให้นักเรียนปรับปรุงโครงเรื่องให้สมบูรณ์

๓. นักเรียนลงมือปฏิบัติการเขียนชีวประวัติตามโครงเรื่องที่กำหนดไว้ใช้เวลา ๔๐ นาทีพร้อมดู

ตัวอย่างที่แจกให้ประกอบการเขียน

ขั้นสรุป

๔. ครูสุ่มตัวอย่างผลงานของนักเรียนที่เขียนเสร็จเรียบร้อยแล้วให้นักเรียนอ่านให้เพื่อนๆ ฟังและร่วมกันแสดงความคิดเห็นและแนวทางแก้ไข

๕. ให้นักเรียนนำผลงานการเขียนชีวประวัติปรับปรุงแก้ไขเพิ่มเติมตามแนวทางที่ร่วมกันแสดงความคิดเห็นก่อนส่งครู

ชั่วโมงที่ 2

ขั้นนำ

๑. ครูนำผลงานโครงเรื่องที่ถูกต้องมาแจ้งให้นักเรียนทราบและดูเป็นตัวอย่างจากนั้นครูให้นักเรียนปรับปรุงโครงเรื่องให้สมบูรณ์

ขั้นสอน

๒. นักเรียนลงมือเขียนอัตชีวประวัติตามโครงเรื่องที่ปรับปรุงเรียบร้อยแล้ว

๓. สุ่มนักเรียนอ่านอัตชีวประวัติให้ครูและเพื่อนๆ ฟัง นักเรียนและครูช่วยกันแสดงความคิดเห็นเพิ่มเติม

ขั้นสรุป

๔. นักเรียนปรับปรุงงานแก้ไขเพิ่มเติมก่อนส่งครู

ชั่วโมงที่ 3 - 4

ขั้นนำ

๑. ครูนำผลงานการเขียนอัตชีวประวัติของนักเรียนที่เขียนได้ระดับดีมาอ่านให้เพื่อนฟังหน้าชั้นเรียน และแจ้งเรื่องที่หลายคนบกพร่องจากนั้นให้นักเรียนแก้ไขผลงานเพิ่มเติม

ขั้นสอน

๒. ครูนำโครงเรื่องการเขียนชีวประวัติที่ถูกต้องอ่านให้นักเรียนฟังแล้วให้นักเรียนปรับปรุงโครงเรื่องให้สมบูรณ์

๓. นักเรียนลงมือปฏิบัติการเขียนชีวประวัติตามโครงเรื่องที่กำหนดไว้ใช้เวลา ๔๐ นาทีพร้อมดู

ตัวอย่างที่แจกให้ประกอบการเขียน

ขั้นสรุป

๔. ครูสุ่มตัวอย่างผลงานของนักเรียนที่เขียนเสร็จเรียบร้อยแล้วให้นักเรียนอ่านให้เพื่อนๆ ฟังและร่วมกันแสดงความคิดเห็นและแนวทางแก้ไข

๕. ให้นักเรียนนำผลงานการเขียนชีวประวัติปรับปรุงแก้ไขเพิ่มเติมตามแนวทางที่ร่วมกันแสดงความคิดเห็นก่อนส่งครูการเขียนชีวประวัติปรับปรุงแก้ไขเพิ่มเติมตามแนวทางที่ร่วมกันแสดงความคิดเห็นก่อนส่งครู

สื่อและแหล่งเรียนรู้

1. ใบความรู้ที่ ๒.๑ เรื่อง การเขียนอัตชีวประวัติและชีวประวัติ
2. ใบงานที่ ๒.๑ เรื่อง การเขียนอัตชีวประวัติและชีวประวัติ
3. ตัวอย่างผลงานการเขียนอัตชีวประวัติและชีวประวัติ
4. ใบความรู้ที่ ๒.๑ เรื่อง การเขียนอัตชีวประวัติและชีวประวัติ
5. ใบงานที่ ๒.๑ เรื่อง การเขียนอัตชีวประวัติและชีวประวัติ
6. ตัวอย่างผลงานการเขียนอัตชีวประวัติและชีวประวัติ

การวัดและประเมินผล

วิธีการ	เครื่องมือ	เกณฑ์
ตรวจผลงาน	แบบบันทึกคะแนนการตรวจผลงาน	ต้องผ่านระดับดีขึ้นไป

ลงชื่อ.....ผู้สอน

(นายการัณยภาส สัมดี)

นักศึกษาฝึกประสบการณ์วิชาชีพ

ลงชื่อ.....ผู้สอน

(อาจารย์ดร.บัวลักษณ์ นาคทรงแก้ว)

อาจารย์พี่เลี้ยง

เกณฑ์การประเมิน

ประเด็น	คะแนน
เขียนครบทุกหัวข้อและมีความถูกต้องชัดเจน ลายมืออ่านง่าย ตัวบรรจง รักษาความสะอาดในการทำงาน ทำงานเรียบร้อย	๕
เขียนครบทุกหัวข้อและมีความถูกต้องชัดเจน ลายมืออ่านง่าย ตัวบรรจง	๔
เขียนครบทุกหัวข้อและมีความถูกต้องชัดเจน	๓
เขียนครบทุกหัวข้อแต่ยังไม่ชัดเจน ลายมืออ่านยาก	๒

บันทึกหลังการสอน

๑. ผลการสอน

.....
.....

๒. ปัญหาและอุปสรรค

.....
.....

๓. ข้อเสนอแนะ

.....
.....

ลงชื่อ.....ผู้สอน
(นายการัญญาส สัมดี)

ความเห็นของหัวหน้ากลุ่มสาระการเรียนรู้วิชาภาษาไทย

.....
.....

ลงชื่อ.....
(อาจารย์ ภาคภูมิ คล้ายทอง)
หัวหน้ากลุ่มสาระการเรียนรู้วิชาภาษาไทย

ความเห็นของรองผู้อำนวยการโรงเรียนฝ่ายวิชาการ

.....
.....

ลงชื่อ.....
(อาจารย์ สุดารัตน์ ศรีมา)
รองผู้อำนวยการฝ่ายวิชาการ

เกณฑ์การประเมินการเขียนอัตชีวประวัติและชีวประวัติ

รายการประเมิน	คำอธิบายระดับคุณภาพระดับคะแนน/			
	ดีมาก (๔)	ดี (๓)	พอใช้(๒)	ปรับปรุง(๑)
๑.รูปแบบ	เขียนได้ถูกต้องตามหลักการเขียนมีองค์ประกอบครบ ๓ ส่วน คือ บทนำ เนื้อหา บทสรุป	เขียนได้ถูกต้องตามหลักการเขียนมีองค์ประกอบเพียง ๒ ส่วน	เขียนได้ตามหลักการเขียนมีองค์ประกอบเพียงส่วนเดียว	เขียนไม่ถูกต้องตามหลักการการเขียน
๒.การใช้ภาษา	ใช้ระดับภาษาถูกต้องเหมาะสมกับงานเขียน	ใช้ระดับภาษาถูกต้องเหมาะสมกับงานเป็นส่วนใหญ่	ใช้ระดับภาษาเหมาะสมกับงานเป็นบางส่วน	ใช้ระดับภาษาไม่ถูกต้องไม่เหมาะสมกับงานเขียน
๓.เนื้อหา	นำเสนอเนื้อหาได้อย่างเหมาะสม บรรยายความได้ครบถ้วนสมบูรณ์	นำเสนอเนื้อหา บรรยายได้ค่อนข้างสมบูรณ์	นำเสนอเนื้อหา บรรยายได้พอสมควร	นำเสนอเนื้อหาและสื่อความไม่ชัดเจน
๔.อักขรวิธี	สะกดคำได้ถูกต้อง	สะกดคำผิดไม่เกิน ๒ คำ	สะกดคำผิดไม่เกิน ๔ คำ	สะกดคำผิดไม่เกิน ๖ คำ
๕.คุณลักษณะอันพึงประสงค์	มีวินัย ใฝ่เรียนรู้ มุ่งมั่นในการทำงาน และมีมารยาทในการเขียน	มีวินัย ใฝ่เรียนรู้ ค่อนข้างมุ่งมั่นในการทำงาน	มีวินัย ใฝ่เรียนรู้ มุ่งมั่นในการทำงานพอสมควร	ขาดความใส่ใจ ใฝ่เรียนรู้ไม่มุ่งมั่นในการทำงาน

เกณฑ์การตัดสินคุณภาพ

ช่วงคะแนน	ระดับคุณภาพ
๑๗-๒๐	ดีมาก
๑๓-๑๖	ดี
๑๐-๑๒	พอใช้
ต่ำกว่า ๑๐	ปรับปรุง

ใบความรู้ เรื่อง การเขียนชีวประวัติและอัตชีวประวัติ

ชีวประวัติ

คือ งานเขียนชนิดหนึ่งที่เป็นการกล่าวถึงเรื่องราวของบุคคลในช่วงชีวิต ชีวประวัติของบุคคลหนึ่งๆ ไม่เพียงแต่กล่าวถึง วันเกิด อาชีพ การศึกษา แต่จะมีการถึงเรื่องราวของแต่ละช่วงชีวิต และเหตุการณ์สำคัญที่เกิดขึ้นในชีวิต ทั้งนี้หากเป็นประวัติของผู้เขียนเอง จะนิยมเรียกว่า **อัตชีวประวัติ**

ลักษณะของงานเขียนชีวประวัติ

๑. เป็นงานเขียนที่นำเสนอข้อมูลและเรื่องราวเกี่ยวกับบุคคล
๒. นำเสนอเรื่องราวหรือประสบการณ์ มุมมองของบุคคล รวมทั้งเกร็ดต่างๆในชีวิต
๓. เนื้อหาประกอบด้วย ประวัติส่วนตัว การศึกษา การทำงาน ความสัมพันธ์ หรือ การเสียชีวิตและเรื่องที่มีความสำคัญในชีวิตของบุคคลหนึ่ง

ลักษณะของงานเขียนอัตชีวประวัติ

๑. เป็นงานเขียนที่นำเสนอข้อมูลและเรื่องราวเกี่ยวกับตัวของผู้เขียนเอง
๒. เนื้อหาประกอบด้วย ประวัติส่วนตัว การศึกษา การทำงาน ความสัมพันธ์ การเสียชีวิตอีกทั้งเรื่องราวต่างๆที่สำคัญในชีวิตของตัวผู้เขียน
๓. เป็นการนำเสนอเรื่องราว ประสบการณ์และอาจเล่าถึงชีวิตที่ไม่มีใครเคยรู้มาก่อนโดยมาก การเขียนอัตชีวประวัติจะเขียนจากความทรงจำของตัวผู้เขียนเอง มีลักษณะใกล้เคียงกับบันทึกความทรงจำ

หลักการเขียนชีวประวัติ

- ใช้ภาษาระดับทางการหรือกึ่งทางการ
- ศึกษาข้อมูลหรือค้นคว้าเอกสารที่เกี่ยวข้องกับประวัติของผู้ที่เราจะเขียนประวัติ
- เนื้อหาเสนอแง่มุมที่น่าสนใจ ทั้งในอดีต ปัจจุบันและแนวโน้มในอนาคตของเขา โดยอาจจะเพิ่มทัศนคติความเห็นไปด้วย
- เลือกใช้ภาษาในการนำเสนอที่น่าสนใจ มีการเรียบเรียงลำดับอย่างละเอียด ชัดเจน

หลักการเขียนอัตชีวประวัติ

- ใช้ภาษาระดับทางการหรือกึ่งทางการ
- เขียนครอบคลุมทั้งเรื่องในอดีต ปัจจุบัน และอนาคตว่าคิดอย่างไร จะทำอย่างไร หรืออาจจะเล่าเหตุการณ์ คติประจำใจ หรือเหตุการณ์ที่ตนประทับใจ
- เขียนเกี่ยวกับครอบครัวของตน การศึกษา การทำงาน

ตัวอย่างการเขียนชีวประวัติ ชีวประวัติบุคคลสำคัญ : ดร.สุเมธ ตันติเวชกุล

หากกล่าวถึงการปฏิบัติตามแนวปรัชญาเศรษฐกิจพอเพียง หนึ่งในท่านที่มักถูกเชื่อเชิญ ให้เป็นผู้บรรยายถ่ายทอดความเข้าใจอย่างลึกซึ้งจากประสบการณ์ในการถวายงานพระบาทสมเด็จพระเจ้าอยู่หัวคงเป็นใครไปไม่ได้ นอกเสียจาก ดร.สุเมธ ตันติเวชกุล ผู้มีปรัชญาในการดำรงชีวิตที่น่าสนใจ คือ ทำเพราะต้องการทำ ทำเพราะเต็มใจ ทำเพราะมีความสุขที่ทำ

ดร.สุเมธ ตันติเวชกุล เกิดเมื่อวันที่ ๒๖ สิงหาคม พ.ศ. ๒๔๕๒ เป็นชาวจังหวัดเพชรบุรี บิดาชื่อนายอารีย์ ตันติเวชกุล อดีต ส.ส. จังหวัดนครราชสีมา ๕ สมัย และอดีต รมช. กระทรวงเกษตรและสหกรณ์ มารดาคือท่านผู้หญิงประสานสุข ตันติเวชกุล ซึ่งเป็นต้นเครื่องพระกระยาหารไทยของพระตำหนักจิตรลดารโหฐาน

ชีวิตสมรสของ ดร.สุเมธ ตันติเวชกุล ท่านสมรสกับคุณหญิงจินตนา ตันติเวชกุล อดีตรองอธิการบดีฝ่ายวิชาการมหาวิทยาลัยรามคำแหง มีบุตรชาย ๒ คน คือ นายณิชากร และนายอรวัต ตันติเวชกุล

การศึกษา ดร.สุเมธ ตันติเวชกุล เริ่มต้นที่โรงเรียนวชิราวุธวิทยาลัย จนจบมัธยม จากนั้นเดินทางไปศึกษาต่อยังประเทศฝรั่งเศส สำเร็จการศึกษาทั้งระดับอนุปริญญา ปริญญาตรี โท และเอก ในหลายสาขา อาทิ ปรัชญา รัฐศาสตร์ จากมหาวิทยาลัยมงเปอลิเอ และมหาวิทยาลัยเกรอนอบ นอกจากนี้ยังได้รับประกาศนียบัตร การวางแผนเศรษฐกิจ สถาบันบริหารระหว่างประเทศ ปารีส ฝรั่งเศส รวมถึงประกาศนียบัตรทางการพัฒนาเศรษฐกิจ EDI ธนาคารโลก วอชิงตัน ดี.ซี.สหรัฐอเมริกา

เพราะมีโอกาสได้เดินทางไปดูงานด้านการพัฒนาในหลาย ๆ ประเทศ ส่งผลให้ ดร.สุเมธ มีบทบาทในด้านการวางแผน วิเคราะห์นโยบายทางการพัฒนาเศรษฐกิจและสังคม เคยดำรงตำแหน่งที่สำคัญมากมาย เช่น พ.ศ. ๒๕๓๗-๒๕๓๙ เป็นเลขาธิการคณะกรรมการพัฒนาเศรษฐกิจและสังคมแห่งชาติ และ ๒๕๔๘-๒๕๕๔ เป็นนายกสภามหาวิทยาลัยธรรมศาสตร์

ภาระหน้าที่ของ ดร.สุเมธ ที่ยังปฏิบัติอยู่จนถึงปัจจุบันนี้ มีทั้ง ประธานมูลนิธิข้าวไทย มูลนิธิประเทศไทยใสสะอาด และที่สำคัญเป็นกรรมการและเลขาธิการมูลนิธิชัยพัฒนา

ตั้งแต่ปี พ.ศ. ๒๕๓๑ จนถึงปัจจุบัน เป็นช่วงเวลาที่ ดร.สุเมธ ทำงานกับมูลนิธิชัยพัฒนาได้ถวายงานพระบาทสมเด็จพระเจ้าอยู่หัวในหลายโอกาส สะสมความรู้หลักการทรงงานของพระองค์ท่าน ถ่ายทอดความรู้ไปสู่ประชาชนในช่วงเวลาที่เหมาะสม เพราะเมื่อย้อนไปในช่วงไม่กี่ปี ที่ผ่านมา หลายคนคงรู้สึกถึงสภาพบ้านเมืองที่ไม่นิ่ง หลายคนสับสน และกังวล ยึดติดอยู่กับระบบทุนนิยมมากเกินไป ดร.สุเมธ จึงได้ถ่ายทอดปรัชญาเศรษฐกิจพอเพียง หวังให้ประชาชนน้อมนำแนวพระราชดำรัส ดังกล่าวจากในหลวงไปประยุกต์ใช้กับตนเองให้เหมาะสม

จากคุณประโยชน์ที่ ดร.สุเมธ ได้ปฏิบัติทำให้หลายหน่วยงานมอบรางวัลโล่ประกาศเกียรติคุณมากมาย อาทิ ได้เป็นบุคคลตัวอย่างในความซื่อสัตย์สุจริต เสียสละ และจงรักภักดี ประจำปี ๒๕๓๗ จากมูลนิธิรัฐบุรุษพลเอกเปรม ติณสูลานนท์ ทั้งยังได้รับพระราชทานอิสริยาภรณ์หลายระดับ

ตัวอย่าง

เกิดวังปารุสก์

พระเจ้าบรมวงศ์เธอ พระองค์เจ้าจุลจักรพงษ์

ข้าพเจ้า เกิดเมื่อ วันเสาร์ ที่ ๒๘ มีนาคม ๒๔๕๐ ที่วังปารุสก์วัน กรุงเทพฯ ก่อนที่ข้าพเจ้าจะบรรยารถึงกำเนิดของข้าพเจ้า และเรื่องราวที่เกี่ยวกับตัวข้าพเจ้าเองเมื่อยังเป็นเด็กเล็ก ๆ อยู่ ข้าพเจ้าเห็นว่าควรจะอธิบายเสียก่อน ว่าใครเป็นบิดาของข้าพเจ้า เพราะว่าท่านทั้งสองย่อมสำคัญกว่าข้าพเจ้าเป็นอันมากในวาระนั้น

บิดาของข้าพเจ้า คือ สมเด็จเจ้าฟ้า จักรพงษ์ภูวนาถ นริศรราชมหามกุฎวงศ์ จุฬาลงกรณ์นรินทรสยามพิชิติตรवारงกูร สมบูรณพิสุทธิชาติ วิมลโภกาสอุภัยปักษีอรรครวรรตน์ ชัตติราชกุมาร กรมหลวงพิษณุโลกประชานาถ เป็นพระโอรสองค์ที่ ๔๐ ของพระบาทสมเด็จพระปรมินทรมหาจุฬาลงกรณ์ พระจุลจอมเกล้าเจ้าอยู่หัว (รัชกาลที่ ๕ ในพระบรมราชวงศ์จักรี) และพระองค์ที่ ๔ ในสมเด็จพระศรีพัชรินทรา บรมราชินีนาถ พระบรมราชชนนี พระพันปีหลวง (พระองค์เจ้าเสาวภาผ่องศรี) พระราชธิดาของพระบาทสมเด็จพระจอมเกล้าเจ้าอยู่หัว (รัชกาลที่ ๔)

...แม่ของข้าพเจ้าชื่อ คัทริน เดสนิตสกี (Desnjtski) บิดาของแม่ซึ่งตายเสียแต่เมื่ออายุยังไม่ถึง ๑ ขวบ คือ อิวาน เดสนิตสกี ได้รับราชการในกระทรวงยุติธรรม และได้เป็นประธานผู้พิพากษาศาลสูงของแคว้นลุดซเมียสในราชการพลเรือนสูงเท่ากับชั้นพลตรีอย่างที่เราเคยมีมาแต่ก่อน เรียกว่า มหาอำมาตย์ตรี มารดาของแม่ เกิดในตระกูลคิซเนียคอฟฟ (Khijniakoff) อันเป็นตระกูลซึ่งอยู่ใกล้เมืองเคียฟในแคว้นยูเครน ทั้งตาและยายของข้าพเจ้าเมื่อแต่งงานกันเป็นหม้ายมาแล้วทั้งคู่ และทั้งสองมีลูกติดมาด้วยหลายคน แต่เมื่อแต่งงานแล้วมีลูกด้วยกัน ๒ คน คือลุงของข้าพเจ้า อิวาน ซึ่งได้เข้ารับราชการต่างประเทศ และเมื่อปฏิวัติใหญ่เกิดขึ้น กำลังเป็นเลขานุการเอกอยู่ที่สถานทูตรัสเซีย ณ กรุงปักกิ่ง แม่ของข้าพเจ้าเกิดเมื่อวันที่ ๑๐ พฤษภาคม พ.ศ. ๒๔๓๑ ครั้นถึงวันที่ ๒๔ มิถุนายน ในปีเดียวกัน ตาก็ตาย ฉะนั้นแม่จึงมิได้เคยรู้จักตาเลย และยายได้เลี้ยงดูอบรมมาโดยตนเองอยู่ด้วยกันที่เมืองเคียฟ และแม่ก็ได้เคยรับการศึกษาตามสมควรแก่ฐานะ คือมีพี่เลี้ยงเป็นฝรั่งเศสเพื่อสอนภาษา และภายหลังก็ไปโรงเรียน ส่วนสมัยหยุดเรียนก็มักจะไปพักกับพี่ของยายซึ่งร่ำรวยมาก มีที่ดินของตนเองมากและบ้านช่องใหญ่โต และชอบชักชวนหลานชายและหญิงซึ่งมีมาก ให้ไปพักอยู่กับลูกชายคนเดียวของท่านในสมัยหยุดเรียน ญาติพี่น้องที่อยู่ด้วยกันเป็นหมู่ใหญ่ ก็ย่อมจะได้รับความสุขเพลิดเพลินมิใช่น้อย